

เครื่องดูดฝุ่นอุตสาหกรรม FlexFilter 13 และ เครื่องกรอง รุ่น 18 EX

เครื่องกรองสุญญากาศสูงที่ใช้ในทางานสุญญากาศได้สูงสุด 40.000 Pa (5,80 psi)



ตัวกรองทำจากแผ่นเหล็กชุบสังกะสีและยึดติดกันซึ่งเป็นทางเลือกที่สามารถแข่งขันกับตัวกรองสุญญากาศอื่น ๆ ได้มาก

FlexFilter 13 และ 18 สามารถใช้งานได้ในบริเวณที่มีอนุภาคฝุ่นแห่งสูง

ไส้กรองสามารถนำมาใช้ได้กับตลับหมึก (UniClean) หรือตลับเทปทั้งนี้ขึ้นอยู่กับการไหลของอากาศชนิดของฝุ่นละอองและความเข้มข้นของฝุ่น ตัวกรอง MHFV สามารถจัดส่งได้สองระดับความสูงแตกต่างกันคือ 1300 และ 1800

ดลับ /

เทปจะทำความสะอาดโดยอัตโนมัติด้วยระบบอัดอากาศที่มีประสิทธิภาพสูงและใช้พลังงานต่ำโดยใช้คอนโทรลเลอร์อิเล็กทรอนิกส์แบบรวม

- ง่ายต่อการบำรุงรักษา
- ถังขยะสามารถถอดได้อย่างรวดเร็ว
- ถังขยะสามารถถอดได้อย่างรวดเร็ว
- บริการทำความสะอาดด้านหน้าของวาล์วทำความสะอาดตัวควบคุมถังอัดอากาศและส่วนประกอบของตัวกรอง
- มีให้เลือกใช้ทั้งกับไส้กรองแบบ cartridges และ cassettes











Product name	เครื่องดูดฝุ่นอุตสาหกรรม FlexFilter 13 และ เครื่องกรอง รุ่น 18 EX
Compressed air requirement	6 bar
Installation	ในอาคาร, นอกอาคาร
Material	โครงสร้างทำจากแผ่นเหล็กชุบสังกะสี (4 มม.)
Filter cleaning method	ทำความสะอาดด้วยระบบอัดอากาศ
Application	ฝุ่น, เมล็ด, กรวด, คาร์บอน
Working pressure (kPa)	แมกซ์ 40,000 (5,80 psi)
Dustbin volume (l)	50 หรือ 100 หรือไม่มีก็ได้
Operating Temperature	-20 to 75 Deg. C.



เครื่องดูดฝุ่นอุตสาหกรรม FlexFilter 13 และ เครื่องกรอง รุ่น 18 EX

Number of filter elements	รุ่น
8	13-C-L
8	13-C-A
16	18-C-L
16	18-C-A
2	13-K-L-4
2	13-K-L-6
4	18-K-L-4
4	18-K-L-6

เครื่องดูดฝุ่นอุตสาหกรรม FlexFilter 13 และ เครื่องกรอง รุ่น 18 EX

อุปกรณ์เสริม		หมายเลขชิ้นส่วน
	Discharge bin 50 l without wheels	5501273
	Discharge bin 50 l with wheels	5501274
	Discharge bin 100 l with wheels	5501275
	Adaptor for bin with bag	5505033
	Adaptor for 50 l bin with bag incl. fitting	5505034
	Adaptor for 100 l bin with bag incl. fitting	5505035
	Hose set for bin balancing	5505041
	Isolation box for FM pressure tank, 2 modules	5501317
	Isolation box for FM pressure tank, 4 modules	5501318
	Isolation box for FM pressure tank, 6 modules	5501319
	Isolation box for FM pressure tank, 6 modules	5501320

เครื่องดูดฝุ่นอุตสาหกรรม FlexFilter 13 และ เครื่องกรอง รุ่น 18 EX

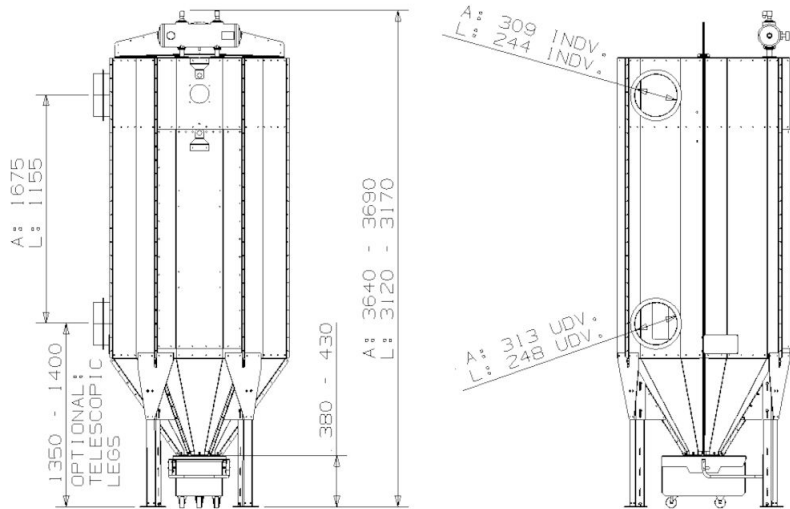

FlexFilter 13 L/A with 50 l bin with wheel

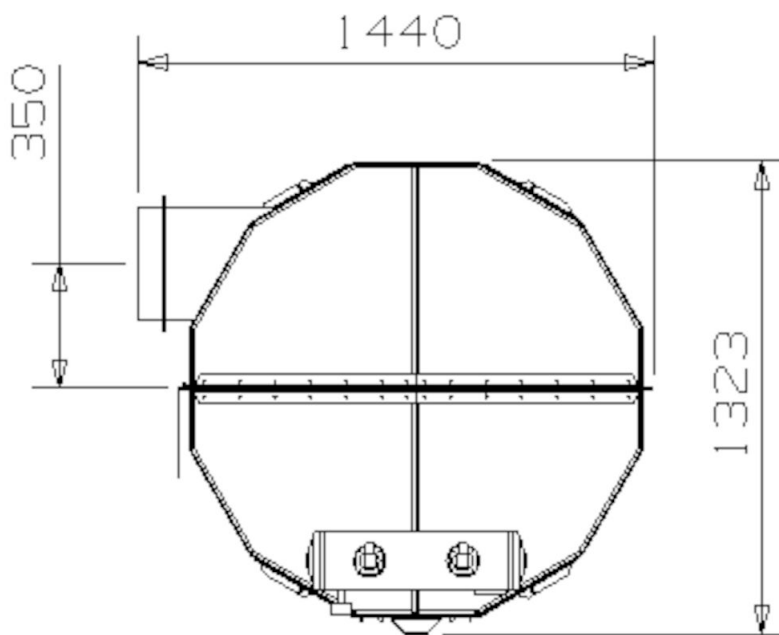

FlexFilter 13 L/A from above.

เครื่องดูดฝุ่นอุตสาหกรรม FlexFilter 13 และ เครื่องกรอง รุ่น 18 EX

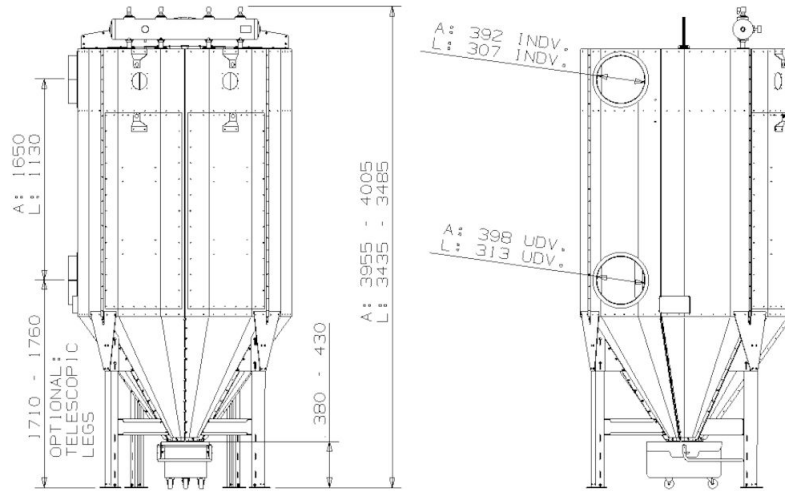

FlexFilter 18 L/A with bin 50 l with wheel

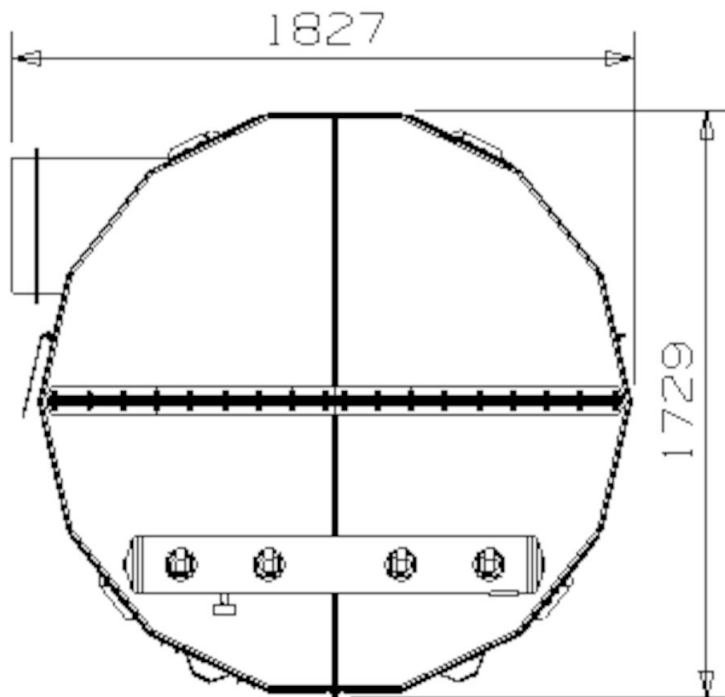

FlexFilter 18 L/A from above

เครื่องดูดฝุ่นอุตสาหกรรม FlexFilter 13 และ เครื่องกรอง รุ่น 18 EX

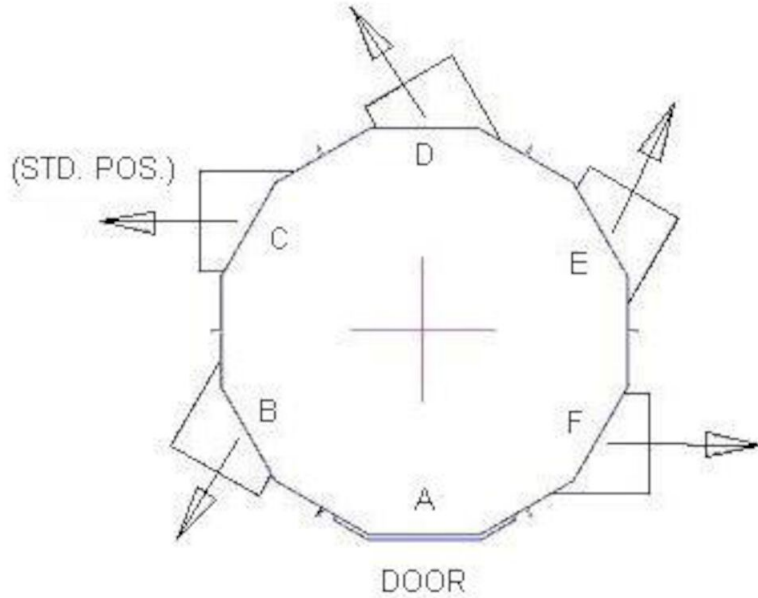

Outlet position for FlexFilter 13 L/A

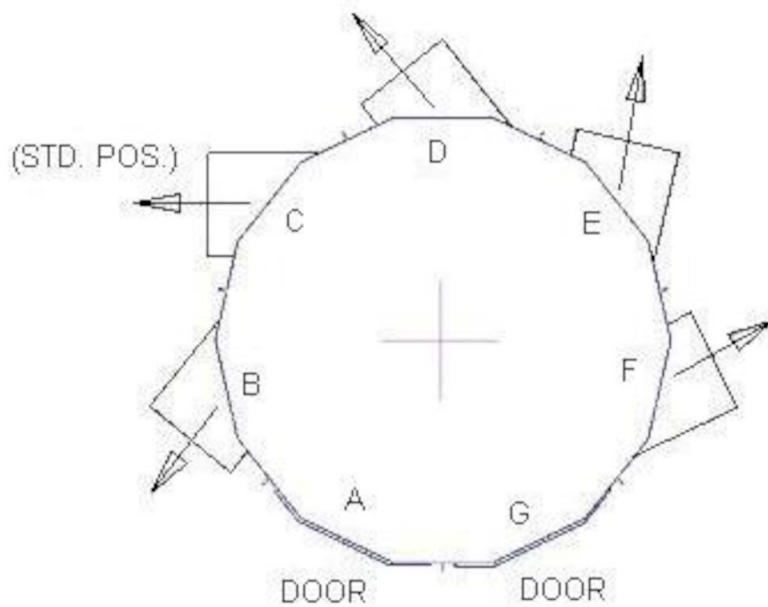

Outlet position, FlexFilter 18 L/A