

Вытяжной кронштейн BenchTop FX2 75 ESD / EX

Лучшее и наиболее экономичное решение для извлечения опасных загрязняющих веществ из воздуха в тех случаях, когда требуется небольшое, адаптивное и простое



Вытяжные рукава Nederman FX2 изготовлены из легких анодированных алюминиевых секций с двумя или тремя регулируемыми композитными фрикционными соединениями. Предлагая прочность и долговечность в сочетании с простотой в обращении, они могут использоваться во многих типах окружающей среды. Они особенно подходят там, где требуется небольшое, гибкое и простое в использовании устройство. Этот рукав предназначен для применения в электронной промышленности где существует риск электростатических разрядов. Рукав ESD/EX может быть также использован в некоторых условиях для потенциально взрывоопасной атмосферы. Рекомендовано для применения в зонах 1, 2 и 21, 22

- Оптимальная эффективность и низкий уровень шума обеспечивают безопасную и спокойную рабочую среду
- Крепление к потолку, стене, полу или к рабочей поверхности стола с помощью удлинительного профиля, который можно обрезать по месту, обеспечивает максимальную гибкость в монтаже.
- Два наружных сустава могут вращаться и поворачиваться на 360 °, что дает уникальную маневренность
- Плоский, гладкий и эстетичный дизайн позволяет кронштейну хорошо вписываться в любую среду, не ставя под угрозу его прочность и надежность
- Высоко интегрированные продукты, которые экономят время и затраты клиентов, а также обеспечивают надежность и функциональность для повышения производительности

Наименование товара	Вытяжной кронштейн BenchTop FX2 75 ESD / EX
Уровень шума (дБ(А))	58 дБ (А) при 240 м3 / ч
Установка	Снаружи помещения
Материал	«Трубы из анодированного алюминия. Соединения в ПП-пластике. Канальные соединители из резины EPDM. Миниатюра в ПП-пластике».
Температура дыма	max 70°C
Диаметр вытяжного рукава (мм)	75
Воздушный поток (м³/час)	110 - 240
Цвет	Aluminum and black



















Вытяжной кронштейн BenchTop FX2 75 ESD / EX

[image]	Название листа технических данных	Длина рукава (м)	Вес (кг)	[model]
	FX2-ESD/EX-D75-L1100-Up-Low	1,1	3,2	70603944*
	FX2-ESD/EX-D75-L1100-Down-Low	1,1	3,2	70604144**
	FX2-ESD/EX-D75-L1500-Up-Low	1,5	3,4	70604344*
	FX2-ESD/EX-D75-L1500-Down-Low	1,5	3,4	70604544**

*Up-Low

**Down-Low

Вытяжной кронштейн BenchTop FX2 75 ESD / EX

	[accessory]	[partno]
	Комплект кронштейнов FX-D50 / 75/100-L190	70501144
	Комплект кронштейнов FX2-D50 / 75/100-L500.	70377042
	FX2-стеновой комплект BRKT-Flat-L190-Черный	70377044
	Комплект кронштейнов FX2-D50 / 75/100	70501444
	Кронштейн FX-Classic-D50 / 75/100.	70501244
	Расширение FX-Cut2fit-L1100.	70501344
	FX-Cut2fit extension-L2200.	70374600
	FX-Ceiling cover plate	70502644
	FX2-Потолочная крышка-PLUS	70377045
	Кожух FX-Combi-ESD / EX-D50 / 75/100	70500244
	FX-Dome hood-ESD/EX-D50/75/100	70376983
	Кожух FX-Metal ESD / EX-D50 / 75/100.	70500544
	FX-Flange hood-ESD/EX-D50/75/100	70502944
	FX2-Коннектор канала -ESD / EX-D75.	70377039
	Канал алюмин.FX2 - -L1000-D75 / 100toD100.	70377058
	Канал алюмин.FX2 - -L2000-D75 / 100toD100.	70377059
	FX-Шланг-ESD-D75-L3000- Черный	70377101
	FX-Шланг-ESD-D100-L3000- Черный - Гибкий шланг из черного проводящего полиэтилена с диаметром 100 мм (4 дюйма) и длиной 3000 мм (118,11 дюйма). Он должен использоваться со шланговым опорным кольцом для подключения шланга к кронштейну.	70377102
	FX2-Hose support ring-D75	70377067
	FX2-Hose support ring-D100	70377068

Вытяжной кронштейн BenchTop FX2 75 ESD / EX



Диаграмма падения давления:

- 1) X-ось: расход воздуха (cfm)
- 2) X-ось: расход воздуха (м / ч)

- 3) Y-ось: статическое падение давления (Па)
- 4) Y-ось: статическое падение давления (дюйм.)

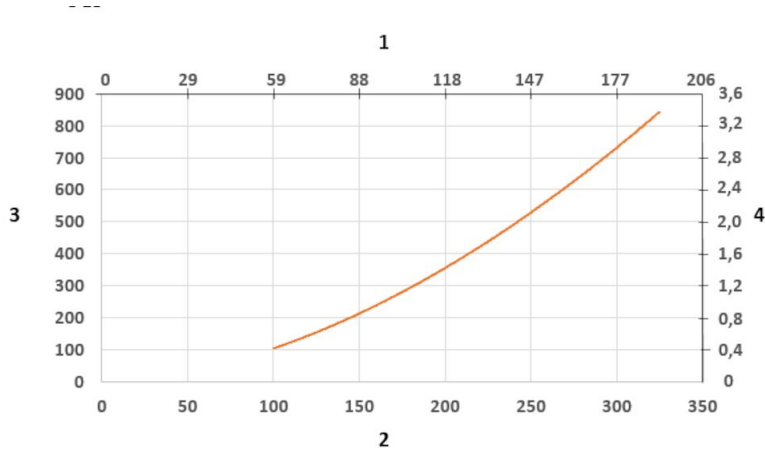

Диаграмма уровня звука:

- 1) X-ось: расход воздуха (cfm)
- 2) X-ось: расход воздуха (м / ч)

- 3) Y-ось: уровень звукового давления (дБ) (A)

Вытяжной кронштейн BenchTop FX2 75 ESD / EX

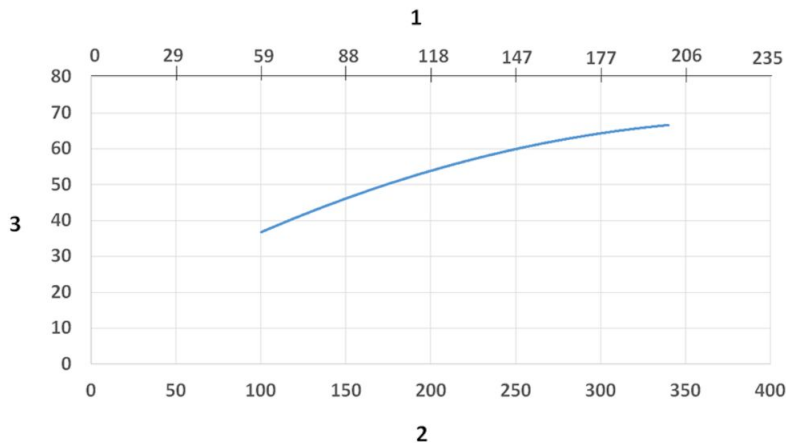
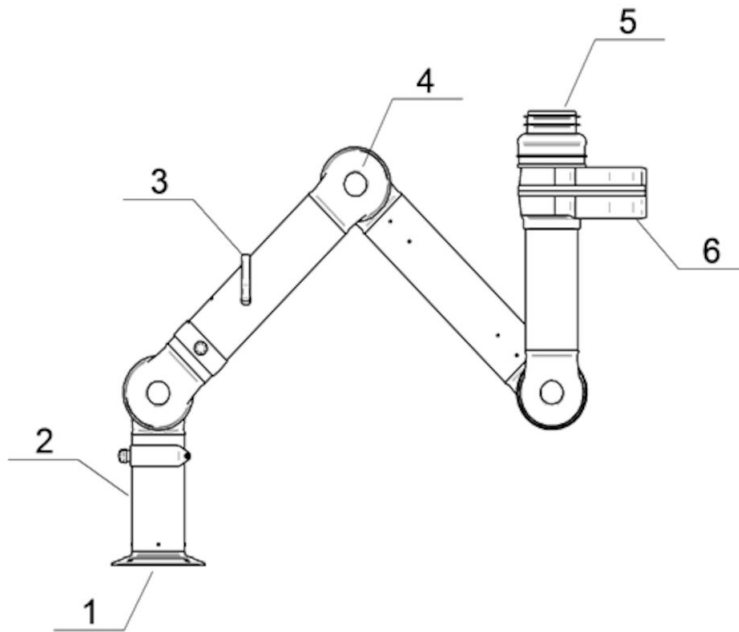

Материал:

- 1) Фланец: Проводящий пластик PP
- 2) Трубы: Алюминий, анодированный 10 мкм
- 3) Ручка регулировки заслонки: Алюминий: анодированный 10 мкм
Внутренняя пружина: нержавеющая сталь
Демпфер: Проводящий пластик TP и PP
- 4) Соединения проводящие: ПП-пластик с армированием из стекловолокна
Пластиковые кольца проводящие: ПП-пластик с армированием из стекловолокна
Осевые стопорные кольца проводящие: ПП-пластик с армированием из стекловолокна
Регулировочные ручки: пластик PA & EDS
Резьбовой вал внутри швов: нержавеющая сталь
- 5) Канальный соединитель: проводящая резина EPDM
- 6) Поворот: алюминий, проводящее порошковое покрытие
Заклепки: Алюминий
Подшипники поворотные: пластик PP с армированием из стекловолокна

Вытяжной кронштейн BenchTop FX2 75 ESD / EX

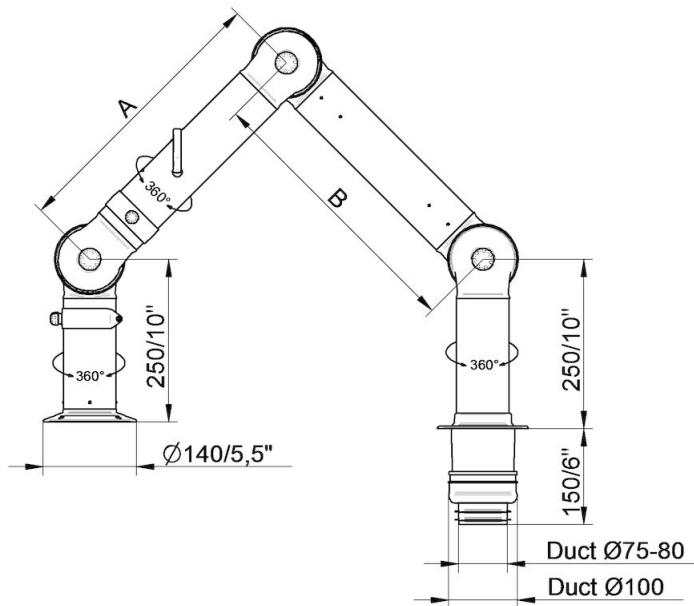

- FX2-ESD / EX-D75-L1100-Down-Through
Номер детали: 70604244
Максимум. рабочий радиус: 1090 мм (42,9 дюйма)
A: 420 мм (16,5 дюйма)
B: 420 мм (16,5 дюйма)

- FX2-ESD / EX-D75-L1500-Down-Through
Номер детали: 70604644
Максимум. рабочий радиус: 1450 мм (57,1 дюйма)
A: 500 мм (19,7 дюйма)
B: 700 мм (27,5 дюйма)

Вытяжной кронштейн BenchTop FX2 75 ESD / EX

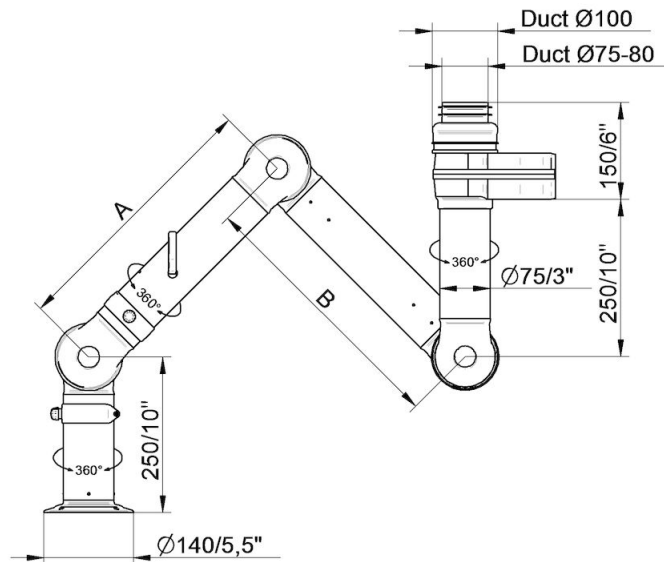

- FX2-ESD / EX-D75-L1100-Up-Low
Номер детали: 70603944
Максимум. рабочий радиус: 1090 мм (42,9 дюйма)
A: 420 мм (16,5 дюйма)
B: 420 мм (16,5 дюйма)

- FX2-ESD / EX-D75-L1500-Up-Low
Номер детали: 70604344
Максимум. рабочий радиус: 1450 мм (57,1 дюйма)
A: 500 мм (19,7 дюйма)
B: 700 мм (27,5 дюйма)

Вытяжной кронштейн BenchTop FX2 75 ESD / EX

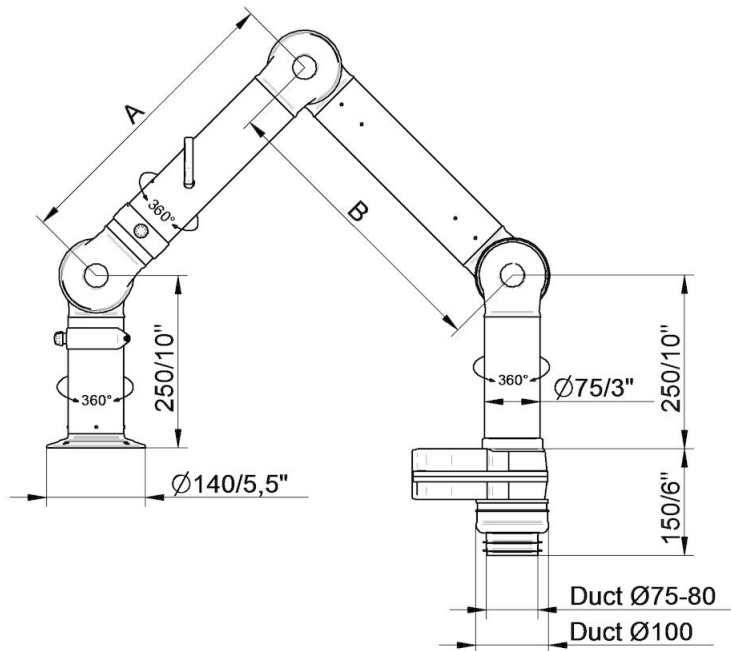

- FX2-ESD / EX-D75-L1100-Down-Low
Номер детали: 70604144
Максимум. рабочий радиус: 1090 мм (42,9 дюйма)
A: 420 мм (16,5 дюйма)
B: 420 мм (16,5 дюйма)

- FX2-ESD / EX-D75-L1500-Down-Low
Номер детали: 70604544
Максимум. рабочий радиус: 1450 мм (57,1 дюйма)
A: 500 мм (19,7 дюйма)
B: 700 мм (27,5 дюйма)

Вытяжной кронштейн BenchTop FX2 75 ESD / EX

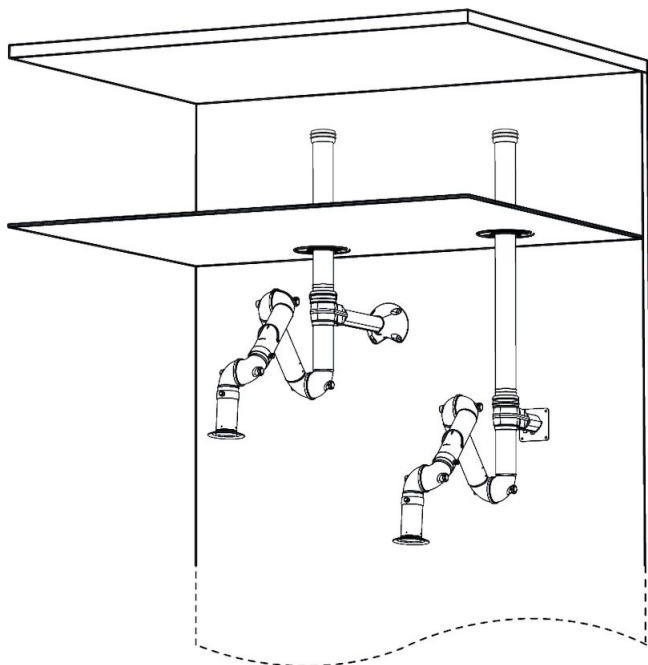

Примеры монтажа на стене:

Слева: рычаг FX2-Up-Low со следующими принадлежностями:

- FX2- Комплект кронштейнов -D50 / 75/100-L500
- FX2- Потолочная крышка-PLUS
- FX2- Алюминиевый канал
- FX2- Канальный соединитель -ESD / EX-D100

Справа: рычаг FX2-Up-Low со следующими принадлежностями:

- FX2-Wall BRKT kit-Flat-L190-Black
- FX2- Потолочная крышка -PLUS
- FX2- Алюминиевый канал
- FX2- Канальный соединитель -ESD / EX-D100

Вытяжной кронштейн BenchTop FX2 75 ESD / EX

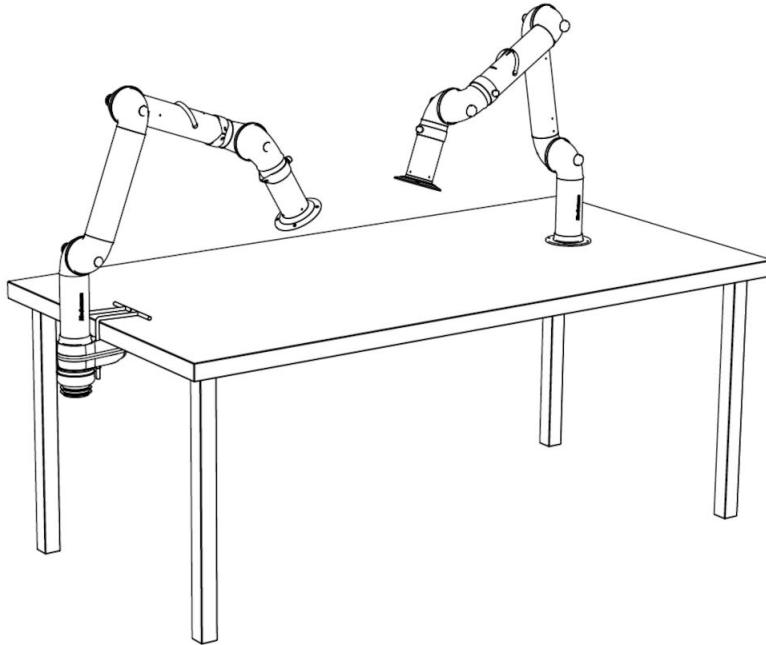

Примеры монтажа на стенде:

Слева: рычаг FX2-Down-Low со следующими принадлежностями:

-FX2- Комплект кронштейнов для стенда D50 / 75/100

Справа: FX2-Down - сквозной рычаг

Вытяжной кронштейн BenchTop FX2 75 ESD / EX

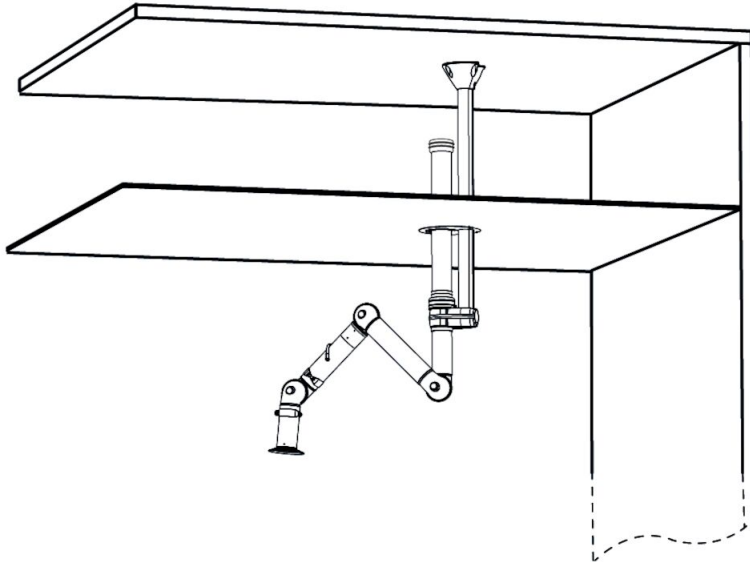

- Ceiling mounting example:
FX2-Up-Low arm with following accessories:
- FX- Classic bracket
 - FX- Cut to fit extension -L1100
 - FX2- Alu duct
 - FX2- Duct connector -ESD/EX-D100
 - FX- Ceiling cover plate

Вытяжной кронштейн BenchTop FX2 75 ESD / EX

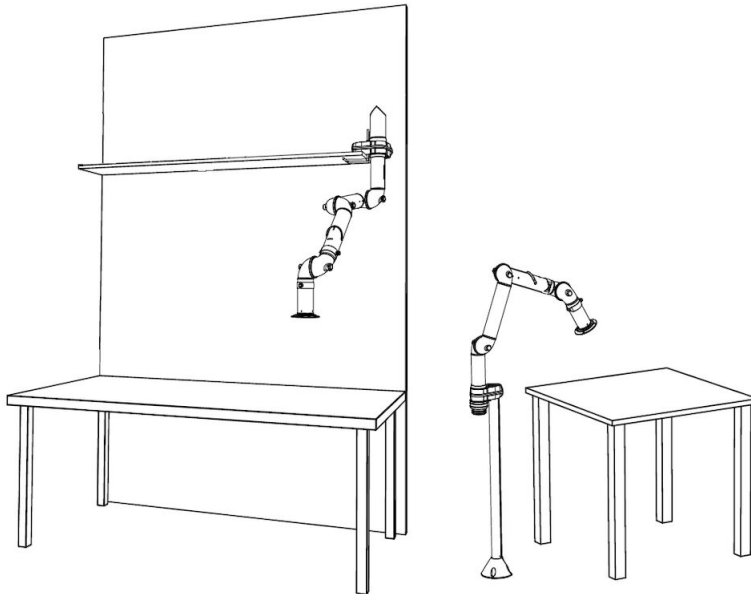

Другие примеры монтажа:

Слева: установка полки с рычагом FX2-Up-Low и следующими принадлежностями:

-FX2- Комплект кронштейнов

Справа: Напольный монтаж с рычагом FX2-Up-Low и следующими принадлежностями:

-FX- Классический кронштейн

-FX- Сокращение до расширения -L1100