

## Magna Stack

### Autogasudsugningssystem til udrykningskøretøjer med opretstående udstødning

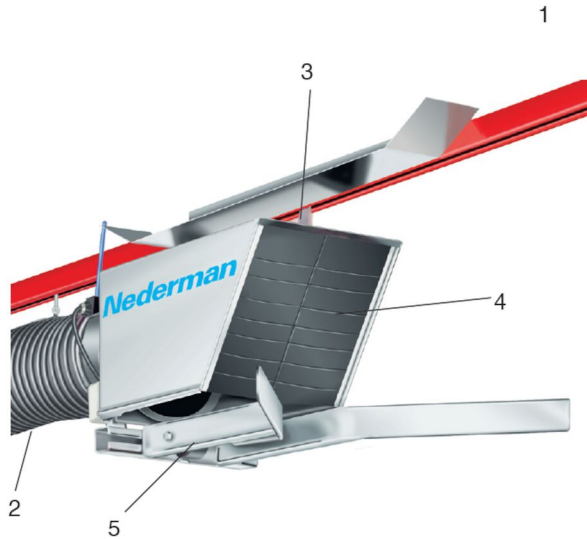

1. Track, 2. Exhaust hose, 3. Trolley, 4. Extraction hood, 5. Electro-magnet

Nedermans MagnaStack er et fuldautomatisk udsugningssystem til udstødningsgas fra køretøjer. Enheden til udledning af udstødningsgas fra køretøjer med lodretstående udstødning er designet som et kabinetindelukke, som omslutter den lodrette udstødning, når køretøjet bakker ind i parkeringsbåsen. Styrearme guider det lateralt regulerbare kabinet på plads på udstødningen. Udstødningen låses til kabinettet med en elektromagnet.

Når køretøjet kører mod udgangen, kører den horisontale slange og udsugningskabinettet jævnt langs styreskinnen. Ved udgangen afbrydes strømmen automatisk og udløser straks elektromagneten og udstødningen frigøres fra kabinettet.

Kapacitet på 1 køretøj per system

Udkørselshastighed op til 15 km/h (10 mph)









Udstødningsrør: Lodretstående rør

- Kapacitet: 1 køretøj per system
- Udstødningsrør: lodretstående
- Normal udkørselshastighed: op til 15 km/h, 10 mph
- For bak-ind
- Option automatisk start/stop:
  - Praktisk styring af ventilator start/stop
  - Sikker kontrol af luftkvaliteten (ventilationen starter automatisk når køretøjets motor starter)
  - Simpel programmering
  - Godkendt til radioudstyr iht. EU direktiver, FCC (USA) og IC (Canada)

Produkt navn	Magna Stack
Diameter, slange (mm)	160
Afklaring af tekniske data	Skinne med horisontal slange ø 160 mm (6")





## Magna Stack

Billede	Beskrivelse	Slangelængde (m)	Vægt (kg)	Model
	Emergency MagnaStack Horizontal unit	3	4,5 kg/m	20804263*
	Emergency MagnaStack Horizontal unit	6	4,5 kg/m	20804363*
	Emergency MagnaStack Horizontal unit	9	4,5 kg/m	20804463*
	Emergency MagnaStack Horizontal unit	9,8	4,5 kg/m	20812663*
	Emergency MagnaStack Horizontal unit	12	4,5 kg/m	20804563*
	Emergency MagnaStack Horizontal unit	15	4,5 kg/m	20804663*
	Emergency MagnaStack complete extraction hood		12	20805163
	Suspension device			20371306
	Suspension device. Without spring.			20371307

\*Skinne med horisontal slange  $\varnothing$  160 mm (6")

# Magna Stack

Tilbehør		Artikelnummer
	Radiosender GHz	20376723
	Radiomodtager GHz	20376724
	Håndholdt radiosender GHz	20376725
	Programmeringssæt for radiosystem	20376726

## Magna Stack

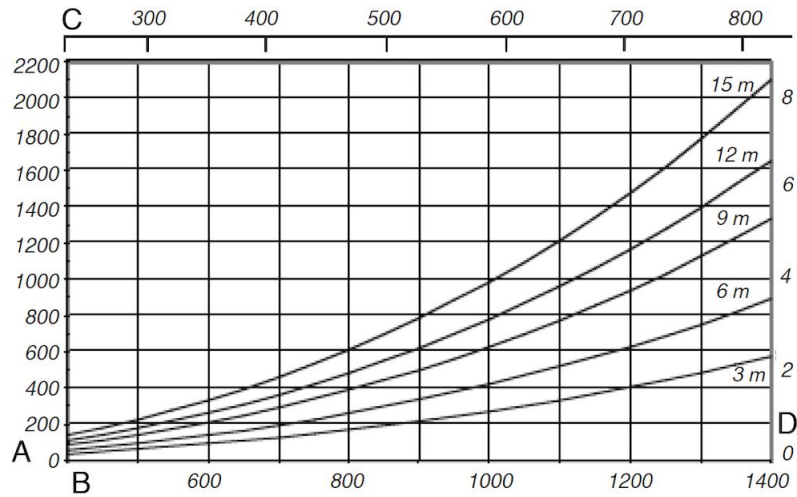

A; Pressure drop (Pa)

B; Airflow (m³/h)

C; Airflow (cfm)

D; Pressure drop (in w.g.)