

Afvalolierail

Flexibele railsysteem voor afgewerkte olie met reinigbaar filter voor een langere levensduur. De bedekte rail zorgt voor een gezondere en veiligere werkomgeving in uw werkplaats.



De afvalolierail van Nederman is een goed afgeschermd rail die voorbereid is om geurtjes in vetputten te voorkomen. Een makkelijk verstelbare trechter en armen voorkomen verspilling. De rail is gemonteerd met een kleine helling langs de werkput, waardoor de afvalolie automatisch naar het einde van de rail stroomt en zo tijdelijk wordt opgeslagen in een tank van 80 liter met filter en pompregeling. De afvalolie kan vervolgens worden afgetapt of in een centrale afvalolietank worden gepompt.

Wanneer het systeem niet in gebruik is, kan de arm uit de weg gepositioneerd worden, langs de putmuur, dankzij de zwenkarm en de in hoogte verstelbare opvangbak. De rail kan uitgerust worden met één of meerdere trolleys/arm-units.













Olietemperatuur: max 90°C

- De afgeschermd rail, voorbereid voor ventilatie, verbetert de gezondheid en veiligheid van het personeel - het vermijden van geur en kankerverwekkende dampen
- De verstelbare trechter en arm, met hoge doorstroming, zijn flexibel, ergonomisch en gemakkelijk in de juiste positie te brengen om verspilling te voorkomen, waardoor een veiligere werkomgeving gewaarborgd wordt
- De flexibele arm is gemakkelijk op te bergen om ruimte te maken in de put, wanneer deze niet wordt gebruikt
- Een tussenreservoir met reinigbaar filter verzekert een lange levensduur van het filter en een geoptimaliseerde werking van de pomp.

Product naam	Afvalolierail
Installatie	Binnen
Materiaal	Aluminum rail, plastic tank and steel arm and bowl
Omgevingstemperatuur	-10 to +50 C (14 F to 122 F)
Further technical data	Oil temperature: max 90 °C



Afvalolierail

[image]	Naam voor Datasheet	Gewicht (kg)	[model]
	Waste oil rail 2,5m complete	7,5 kg/m (incl brackets)	30583405
	Waste oil rail 5,0m complete	7,5 kg/m (incl brackets)	30583406
	Waste oil rail 7,5m complete	7,5 kg/m (incl brackets)	30583407
	Waste oil rail 10m complete	7,5 kg/m (incl brackets)	30583408
	Waste oil rail 12,5m complete	7,5 kg/m (incl brackets)	30583409
	Waste oil rail 15m complete	7,5 kg/m (incl brackets)	30583410
	Waste oil rail 17,5m complete	7,5 kg/m (incl brackets)	30583411
	Waste oil rail 20m complete	7,5 kg/m (incl brackets)	30583412
	Waste oil rail 22,5m complete	7,5 kg/m (incl brackets)	30583413
	Waste oil rail 25m complete	7,5 kg/m (incl brackets)	30583414
	Collector tank including filter	11	30583404
	Pump control complete, waste oil	1,3	30583403

Afvalolierail

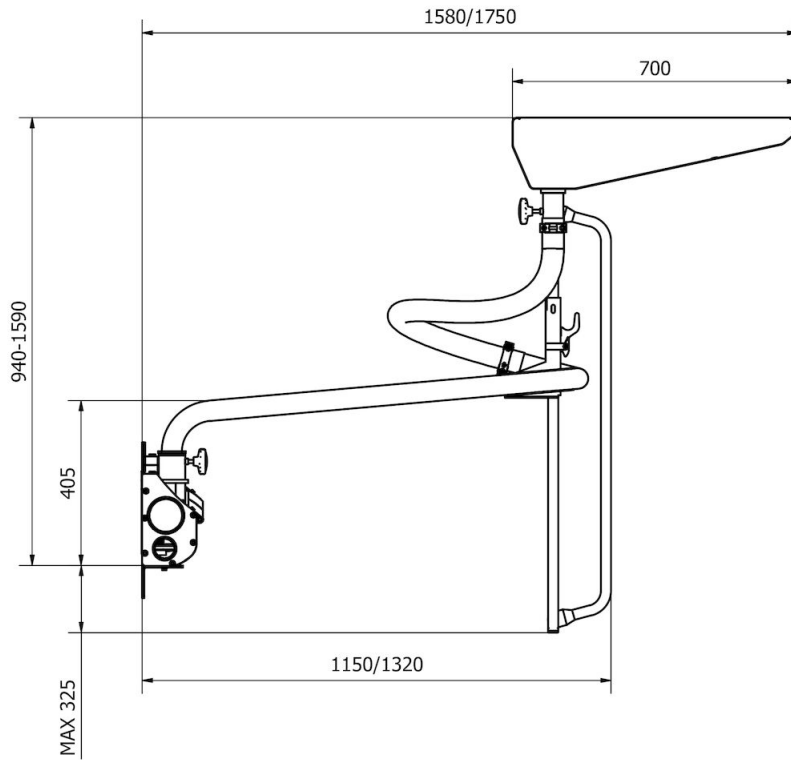

Afvalolierail

