

## FA 7预分离器

用于分离液体与其他成分。



尼的曼 FA7装置可分离液体和其他物体，防止其进入静止的管道系统。FA7 预分离器非常适用于汽修店、金属加工行业和需要清除玻璃、金属碎片和其他粗料的情况。FA7也适合水和切削液抽取。

捕捉粗料，防止堵塞管道系统。  
减少管道系统磨损  
高效旋风预分离装置入口

品名	FA 7预分离器
灰斗容量	70
Capacity (max airflow m3/h)	400
Inlet	50 mm female (KV50)
重量 (公斤)	40
Outlet	50 mm male alt. 100 mm



## FA 7预分离器

产品编号
40110140

## FA 7预分离器

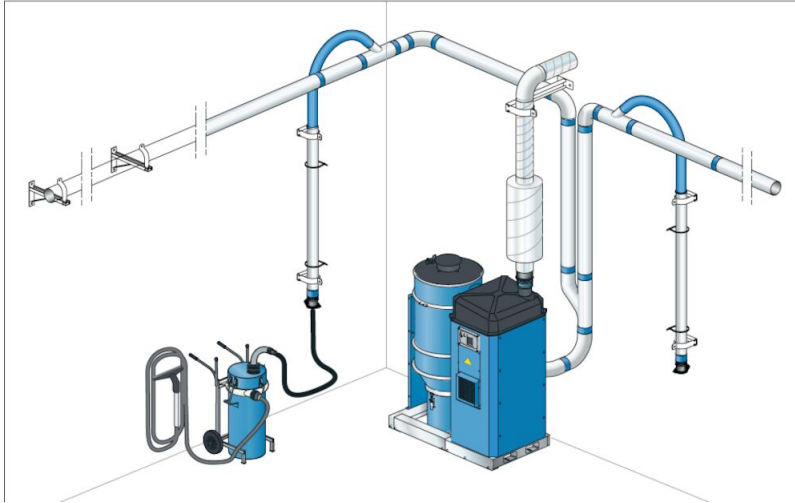

The Pre-separator FA7 can be connected to a Nederman stationary vacuum units FlexpPAK or E-PAK.

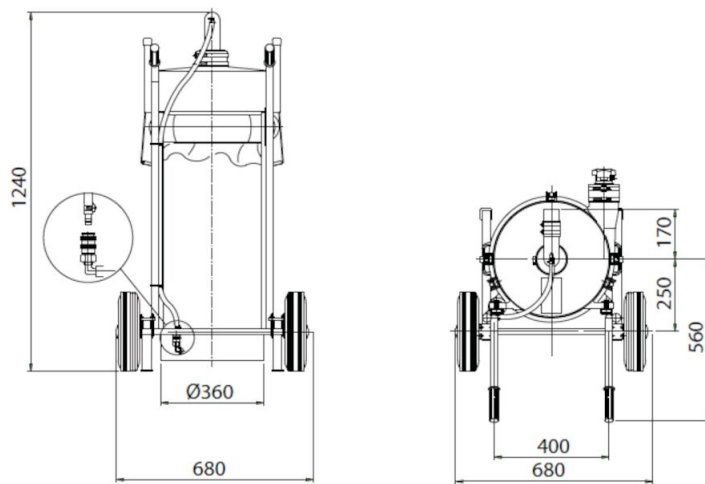

Dimensions FA7 70 liter.