

KSA-70 forudskiller

Forudskillelse af metalspåner og skærevæsker eller lignende materialer tæt på arbejdspladsen, for at nedsætte slid på rørsystemet.

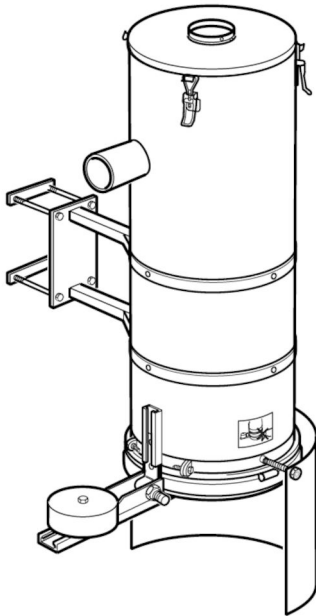

KSA 70 har et cyklonindløb med en indsats, som giver højeffektiv separation og stor slidbeskyttelse. Udløbet har en mekanisk beskyttelse mod overfyldning, som forhindrer materiale i at blive suget ind i rørsystemet i store mængder. Det afbalancerede bundlæg åbner nedad og holdes lukket af vakuummet under normal drift. Installationen kræver normalt en vakuumventil på toppen af separatoren, som tillader udtømning når arbejdsstationen ikke er i brug.

- Uproblematisk funktionalitet
- Intet eller meget enkelt kontroludstyr nødvendigt
- Let at installere
- Fleksibelt monteringsbeslag
- Stor bundventil



Produkt navn	KSA-70 forudskiller
Installation	Indendørs
Applikation	Granulat, Grit, Spån
Volumen affaldsbeholder (l)	70
Max Luftvolumen (m ³ /h)	600
Vægt (kg)	50



KSA-70 forudskiller

Beskrivelse	Model
KSA 70 Forudskiller ø100 mm indløb/udløb	40110180

KSA-70 forudskiller

Tilbehør		Artikelnummer
	Søjle 3000 for KSA 70	40170460
	KSA 70 stænkskærm	40110190
	Betjeningsenhed KSA 70 når den er tilsluttet to eller flere sugesteder. Spænding 24V AC/DC	40121080

KSA-70 forudskiller

