

KSA 70 Ön Ayırıcı

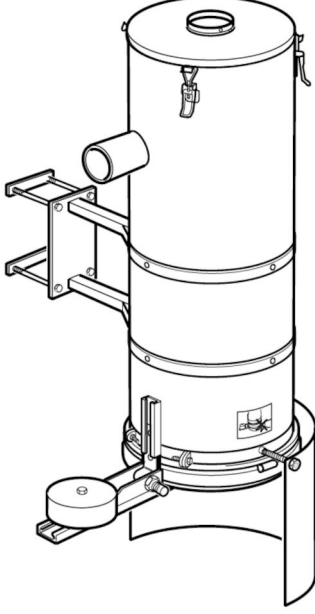

Boru sisteminde aşınmaları önlemek için çalışma istasyonunun etrafındaki metal talaşların ve kesme sıvılarının veya benzeri malzemelerin ön ayrıştırılması.

KSA 70 en yüksek ayırma etkinliği ve aşınma koruması sağlamak için insertli bir siklon girişine sahiptir. Çıkış, aşırı dolum için mekanik bir korumaya sahiptir ki bu malzemenin boru tesisatına büyük miktarlarda emişini engeller. Dengeli taban kapağı aşağı doğru açılır ve normal çalışma sırasında vakum ile kapalı tutulur. Tesisat normal olarak ayırıcının üst kısmında bir vakum vanası gerektirir çünkü bu çalışma istasyonu kullanılmadığında boşaltıma olanak sağlar.

- Sorunsuz fonksiyonellik
- Hiç veya çok az kontrol donanımı gerekir.
- Kurulumu kolay
- Esnek montaj braketi
- Büyük taban vanası

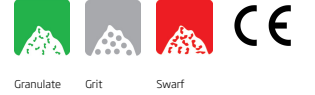

Medya	KSA 70 Ön Ayırıcı
Kurulum	[Indoor]
Application	[granulate], [grit], [swarf]
Çöp kovası (l)	70
Maks. Hava debisi (m ³ /h)	600
Ağırlık (kg)	50



KSA 70 Ön Ayırıcı

Bilgi Dökümanı ismi	[model]
KSA 70 Ön ayırıcı Ø100mm giriş/çıkış	40110180

KSA 70 Ön Ayırıcı

	[accessory]	[partno]
	KSA 70 için sütun 3000	40170460
	Sıçrama koruması KSA 70 kit	40110190
	İki veya daha fazla emiş noktasına bağlandığında kontrol ünitesi KSA 70. Voltaj 24V AC/DC	40121080

KSA 70 Ön Ayırıcı

