

KSA 70预分离器

预分离操作台附近的金属碎片、切削液或类似材料,以防管道系统磨损。

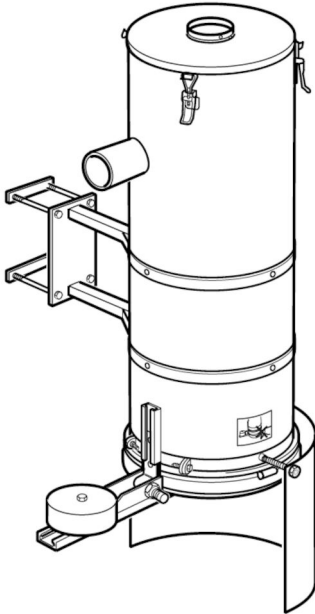

KSA 70有一个气旋入口,其管芯有着最高的分离效率并提供磨损保护。出口有针对装料过满的机械保护,防止将材料大量吸入管道。平衡的底盖向下打开,正常运转期间真空吸尘器使其保持关闭。安装通常需要在分离器顶部有真空阀,工作站不使用时可清空。

- 无忧功能
- 不需要或仅需非常简单的控制设备
- 易于安装
- 灵活的安装支架
- 大底阀

品名	KSA 70预分离器
安装	室内
应用	颗粒物, 沙砾, 切屑
灰斗容量	70
最大风量 (m3/h)	600
重量 (公斤)	50

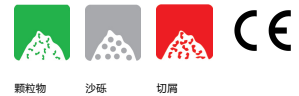

KSA 70预分离器

产品名称	产品编号
KSA 70 Preseparator 100mm	40110180

KSA 70预分离器

附件		产品编号
	3000立柱, 用于KSA 70	40170460
	防溅安全罩, KSA 70, 套件	40110190

KSA 70预分离器

