

## MEP SmartFilter

MEP SmartFilter je víceúčelový filtrační systém. Lze jej přizpůsobit tak, aby dokonale vyhovoval specifickým požadavkům zákazníka s průtokem vzduchu až 10 500 m<sup>3</sup>/h.



MEP SmartFilter je víceúčelový filtrační systém. Je přizpůsobitelný tak, aby dokonale vyhovoval specifickým požadavkům zákazníka. Vhodný pro různé typy prachu a lze jej použít v několika různých aplikacích, jako je broušení, tryskání a běžný prach.

Modulární konstrukce umožňuje samostatná řešení i řešení s více filtry pro rozšířené požadavky. Filtr prachu MEP používá naše dlouho zavedené látkové kapsové filtry, které lze snadno udržovat pomocí předních výklopných dveří.

K dispozici jsou filtrační materiály pro většinu aplikací, v závislosti na typu prachu, zatížení prachem a požadavcích na účinnost.

Je vyroben z pozinkovaných ocelových panelů o tloušťce 2 mm, je snadno instalovatelný, nákladově efektivní a poskytuje ochranu proti korozi. Konstrukce je optimalizována pro dlouhou životnost filtru a poskytuje nízké náklady na provoz.

"Insight" řídicí systém s pokročilou logikou čištění pulsů zajišťuje plnou funkčnost systému včetně řízení, monitorování a přenosem dat pro cloudovou komunikaci.

MEP SmartFilter má velkou nabídku příslušenství včetně ventilátorů, přívodů, sběrného koše apod. a kazety jsou dostupné v široké škále materiálů.









- Získejte kontrolu nad výkonem filtrace pomocí Insight Analytics. Unikátní monitorovací technologie společnosti Nederman
- Optimalizovaný půdorys díky inovativní konstrukci kazety s vysokým průtokem vzduchu
- Snížení TCO díky inteligentnímu systému čištění, dlouhé životnosti filtru a optimalizovanému půdorysu
- Řídicí systém "Insight System" je systém budoucnosti a připraven pro IoT

Název produktu	MEP SmartFilter
Spotřeba stlačeného vzduchu	58 litrů na čisticí impuls při stlačeném vzduchu 5,5 bar
Instalace	Vnitřní, Vnější
Materiál	Pozinkovaná ocel
Vhodné pro výbušný prach	False
Metoda čištění filtru	Proplachová tryska
Použití	Dýmy, Prach
Pracovní tlak (kPa)	Podtlak max. 6 kPa Přetlak max. 0 Pa. (1,5 kPa pro řešení bez výsypky)
Objem sběrné nádoby (l)	50 nebo 100 l sběrná nádoba
Filtrační plocha (m <sup>2</sup> )	15 - 88
Kapacita (max. průtok m <sup>3</sup> /h)	1800 - 10500
Pracovní teplota	-20°C to +70°C
Materiál filtru	Závisí na použití













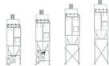



Dýmy Prach

## MEP SmartFilter

[image]	Jméno datasheetu	Typ filtru	Počet filtračních elementů	[model]
	MEP-4-4 Smartfilter	Kazetový filtr	4	MEP-4-4
	MEP-6-4 Smartfilter	Kazetový filtr	6	MEP-6-4
	MEP-8-4 Smartfilter	Kazetový filtr	8	MEP-8-4
	MEP-2-6 Smartfilter	Kazetový filtr	2	MEP-2-6
	MEP-4-6 Smartfilter	Kazetový filtr	4	MEP-4-6
	MEP-6-6 Smartfilter	Kazetový filtr	6	MEP-6-6
	MEP-8-6 Smartfilter	Kazetový filtr	8	MEP-8-6
	MEP-2-4 SmartFilter	Vak ,Kazetový filtr	2	MEP-2-4

## MEP SmartFilter

### Accessories

Figure	Description	Figure	Description
	Top mounted FM-fans 50 Hz or 60 Hz up to 14000 m <sup>3</sup> /h		Leg height extensions from 0 mm to 2000 mm to fit larger bins/containers, rotary valves and big bags
	Combifab remote fans 50 Hz or 60 Hz		Leg width extension 300 mm to left, right or both sides to fit larger bins/containers, rotary valves and big bags
	Noise enclosure to reduce fan and motor break-out-noise of FM-fans		Suspension below rotary valve for big bag
	Dual silencer to reduce air flow, fan noise and motor break-out-noise of FM-fans (available with grid (indoor use), grid and rain cover (outdoor use) or flange for duct connection)		Isolation box for pressure tank incl. clearing valves
	Regulation (iris) damper at fan inlet for FM-fans		Access platform with ladder for maintenance
	Dust bins (50 l, 50 l with wheels and 100 l with wheels)		Lime feeder NFKG-70
	Plastic bag in the dust bin with pressure compensation set 'bin balancing'		Several sensors available for extraction, filtration and discharge process
	Rotary valves NRS3 and NRSZ3		Water separator and pressure regulator
	Dust discharge valve NFUS3		QF-duct system

### Envelope material

- NF100 – Polyester needlefelt, singed, 500 g/m<sup>2</sup>
- NF130 – Polyester needlefelt, glazed, 500 g/m<sup>2</sup>
- NF141 – Polyester needlefelt, glazed, 400 g/m<sup>2</sup>, antistatic
- NF142 – Polyester needlefelt, glazed, 500 g/m<sup>2</sup>, antistatic
- NF143 – Polyester needlefelt, PTFE coating, 550 g/m<sup>2</sup>, antistatic
- NF180 – Polyester needlefelt, glazed, 550 g/m<sup>2</sup>
- NF181 – Polyester needlefelt, PTFE coating, 550 g/m<sup>2</sup>

MCP Envelope material

## MEP SmartFilter

A – Height of Clean Air Chamber (mm)			
200	350	500	650
Shown in drawings	Add 150 mm in height	Add 300 mm in height	Add 450 mm in height

MEP A - height of clean air chamber

### Filter area

Filter type	Quantity of envelopes	Filter area (m <sup>2</sup> )	Max. airflow (m <sup>3</sup> /h)*
MEP-2-4 MEP-2-4-Ex	2	15	1800
MEP-4-4 MEP-4-4-Ex	4	29	3400
MEP-6-4 MEP-6-4-Ex	6	44	5200
MEP-8-4 MEP-8-4-Ex	8	58	7000
MEP-2-6 MEP-2-6-Ex	2	22	2600
MEP-4-6 MEP-4-6-Ex	4	44	5200
MEP-6-6 MEP-6-6-Ex	6	66	8000
MEP-8-6 MEP-8-6-Ex	8	88	10500

\*Max. air flow is dependent on the dust type, etc.

MEP Filter area

## MEP SmartFilter

MEP-2.4 / MEP-2.4-Ex  
MEP-2.6 / MEP-2.6-Ex

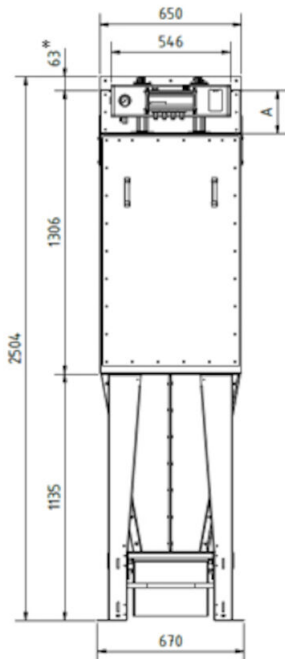

All dimensions in mm.

If 50 liter bin with wheels 90 mm must be added to the height.

\* to be included only if a top mounted FM fan is used (transition for fan).

## MEP SmartFilter

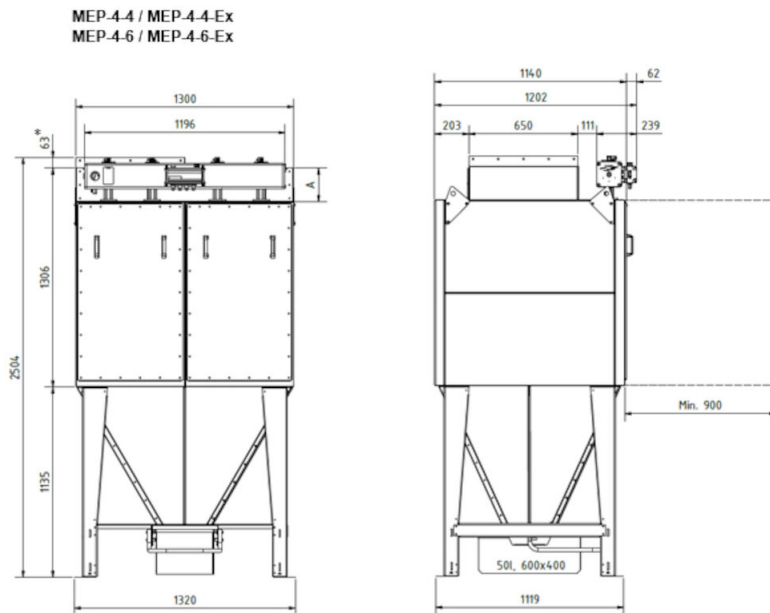

All dimensions in mm.

If 50 liter bin with wheels 90 mm must be added to the height.

\* to be included only if a top mounted FM fan is used (transition for fan).

## MEP SmartFilter

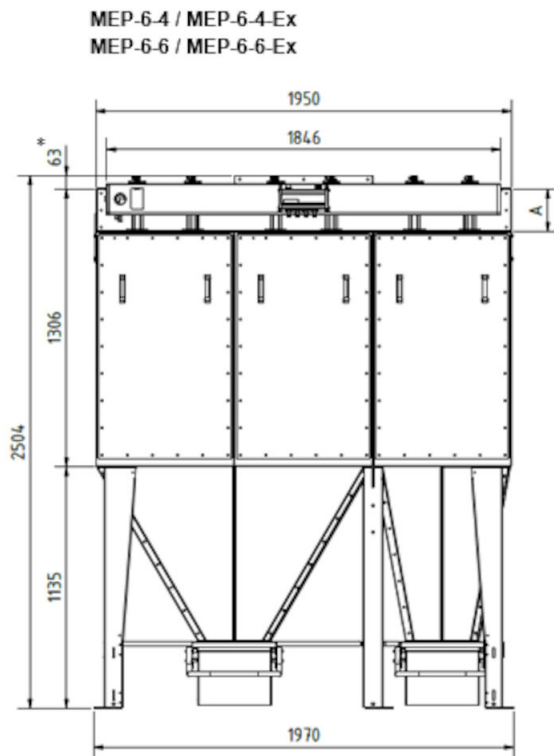

All dimensions in mm.

If 50 liter bin with wheels 90 mm must be added to the height.

\* to be included only if a top mounted FM fan is used (transition for fan).

## MEP SmartFilter

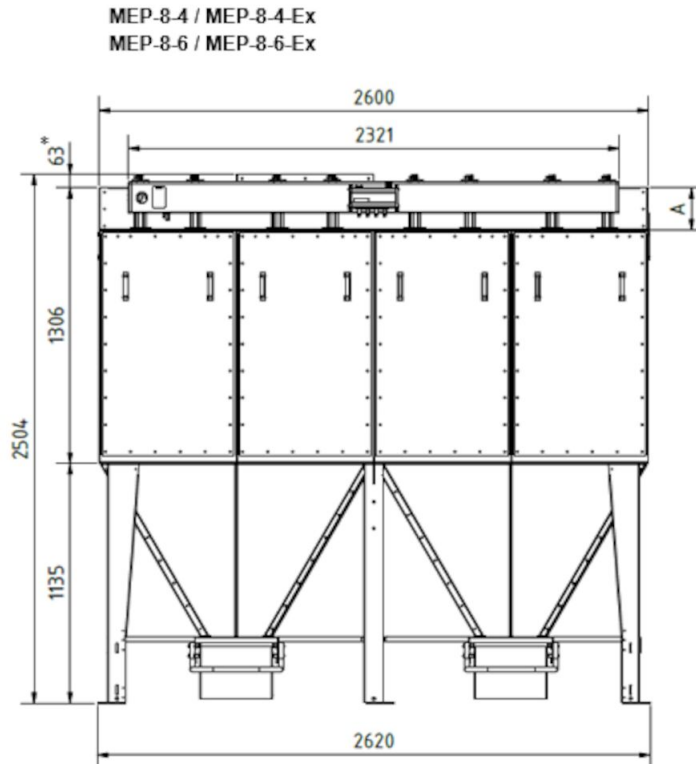

All dimensions in mm.

If 50 liter bin with wheels 90 mm must be added to the height.

\* to be included only if a top mounted FM fan is used (transition for fan).