

MEP SmartFilter

Het MEP SmartFilter is een multifunctioneel filtersysteem. Het filtersysteem is aanpasbaar om perfect te voldoen aan klant specifieke eisen met een afzuigcapaciteit tot 10.500 m³ per uur.

MEP SmartFilter



Het MEP SmartFilter is een veelzijdig filtersysteem dat volledig aanpasbaar is om maatwerkoplossingen te bieden voor de unieke behoeften van klanten. Het systeem is geschikt voor het filteren van diverse stoffen en kan worden toegepast in verschillende situaties, zoals slijpen, stralen en algemene stofafzuiging.

Dankzij het modulaire ontwerp kan het MEP SmartFilter functioneren als een op zichzelf staande oplossing, en het kan later eenvoudig worden uitgebreid om aan veranderende vereisten te voldoen. Het systeem is uitgerust met enveloppenfilters die gemakkelijk te onderhouden zijn en beschikbaar zijn voor diverse stoftoepassingen, afhankelijk van het type stof, de stofbelasting en de efficiëntie-eisen.

Het MEP SmartFilter is vervaardigd van duurzaam 2 mm plaatstaal, wat resulteert in eenvoudige installatie en corrosiebestendigheid. Het geoptimaliseerde ontwerp garandeert een lange levensduur van het filter en leidt tot lagere operationele kosten. Bovendien is het systeem "Insight Ready" en voorzien van geavanceerde pulsreiniging, wat een volledige systeembediening mogelijk maakt, inclusief bewaking en gateway-functionaliteit voor cloudcommunicatie.

Het MEP SmartFilter wordt geleverd met een uitgebreid assortiment accessoires, waaronder ventilatoren, inlaten, stofopvangbakken en een breed scala aan verschillende filtermaterialen, waardoor het aan al uw behoeften kan voldoen.

- Krijg controle over uw filterprestaties met Nederman Insight Analytics. De unieke bewakingstechnologie van Nederman.
- Geoptimaliseerde vloeroppervlakte door innovatief filter cartridge ontwerp met hoge luchtstroom
- Lagere gebruikskosten door intelligent reinigingssysteem en daardoor ook langere levensduur van de filterpatronen
- Een filtersysteem voor de toekomst dat is voorbereid op IoT - en "Insight Ready"
- Controller, HMI en gateway allemaal in één unit met het Nederman Insight bedieningspaneel









Product naam	MEP SmartFilter
Persluchtverbruik	58 liter per reinigingspuls bij 5,5 Bar perslucht
Installatie	Binnen, Buiten
Materiaal	Gegalvaniseerd staal
Geschikt voor explosief stof	False
Filter reinigingsmethode	Perslucht
Applicatie	Dampen, Stof
Werkdruk (kPa)	Max. vacuüm 6 kPa. Max. overdruk 0 Pa. (1.5 kPa voor silotop oplossing)
Volume opvangbak (l)	50 of 100 liter opvangbak

MEP SmartFilter

Filteroppervlakte (m ²)	15 - 88
Capaciteit (max. luchtstroom m ³ per uur)	1.800 - 10.500
Temperatuurbereik	-20 tot +70 graden Celsius
Filtermateriaal	Afhankelijk van de toepassing











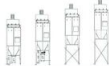



MEP SmartFilter

Afbeelding	Naam voor Datasheet	Filtertype	Aantal filterelementen	Model
	MEP SmartFilter 4-4	Cassette filter	4	MEP-4-4
	MEP SmartFilter 6-4	Cassette filter	6	MEP-6-4
	MEP SmartFilter 8-4	Cassette filter	8	MEP-8-4
	MEP SmartFilter 2-6	Cassette filter	2	MEP-2-6
	MEP SmartFilter 4-6	Cassette filter	4	MEP-4-6
	MEP SmartFilter 6-6	Cassette filter	6	MEP-6-6
	MEP SmartFilter 8-6	Cassette filter	8	MEP-8-6
	MEP SmartFilter 2-4	Zakken filter ,Cassette filter	2	MEP-2-4

MEP SmartFilter

Accessories

Figure	Description	Figure	Description
	Top mounted FM-fans 50 Hz or 60 Hz up to 14000 m ³ /h		Leg height extensions from 0 mm to 2000 mm to fit larger bins/containers, rotary valves and big bags
	Combifab remote fans 50 Hz or 60 Hz		Leg width extension 300 mm to left, right or both sides to fit larger bins/containers, rotary valves and big bags
	Noise enclosure to reduce fan and motor break-out-noise of FM-fans		Suspension below rotary valve for big bag
	Dual silencer to reduce air flow, fan noise and motor break-out-noise of FM-fans (available with grid (indoor use), grid and rain cover (outdoor use) or flange for duct connection)		Isolation box for pressure tank incl. clearing valves
	Regulation (iris) damper at fan inlet for FM-fans		Access platform with ladder for maintenance
	Dust bins (50 l, 50 l with wheels and 100 l with wheels)		Lime feeder NFKG-70
	Plastic bag in the dust bin with pressure compensation set 'bin balancing'		Several sensors available for extraction, filtration and discharge process
	Rotary valves NRS3 and NRSZ3		Water separator and pressure regulator
	Dust discharge valve NFUS3		QF-duct system

Envelope material

- NF100 – Polyester needlefelt, singed, 500 g/m²
- NF130 – Polyester needlefelt, glazed, 500 g/m²
- NF141 – Polyester needlefelt, glazed, 400 g/m², antistatic
- NF142 – Polyester needlefelt, glazed, 500 g/m², antistatic
- NF143 – Polyester needlefelt, PTFE coating, 550 g/m², antistatic
- NF180 – Polyester needlefelt, glazed, 550 g/m²
- NF181 – Polyester needlefelt, PTFE coating, 550 g/m²

MCP Envelope material

MEP SmartFilter

A – Height of Clean Air Chamber (mm)			
200	350	500	650
Shown in drawings	Add 150 mm in height	Add 300 mm in height	Add 450 mm in height

MEP A - height of clean air chamber

Filter area

Filter type	Quantity of envelopes	Filter area (m ²)	Max. airflow (m ³ /h)*
MEP-2-4 MEP-2-4-Ex	2	15	1800
MEP-4-4 MEP-4-4-Ex	4	29	3400
MEP-6-4 MEP-6-4-Ex	6	44	5200
MEP-8-4 MEP-8-4-Ex	8	58	7000
MEP-2-6 MEP-2-6-Ex	2	22	2600
MEP-4-6 MEP-4-6-Ex	4	44	5200
MEP-6-6 MEP-6-6-Ex	6	66	8000
MEP-8-6 MEP-8-6-Ex	8	88	10500

*Max. air flow is dependent on the dust type, etc.

MEP Filter area

MEP SmartFilter

MEP-2.4 / MEP-2.4-Ex
MEP-2.6 / MEP-2.6-Ex

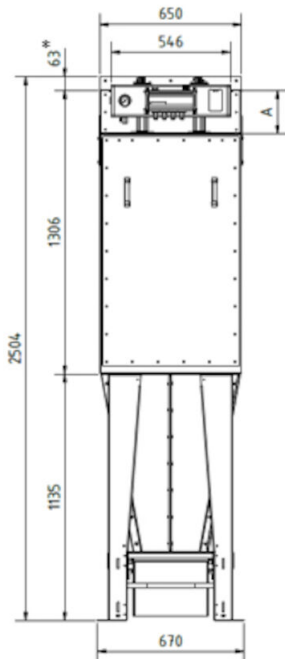

All dimensions in mm.

If 50 liter bin with wheels 90 mm must be added to the height.

* to be included only if a top mounted FM fan is used (transition for fan).

MEP SmartFilter

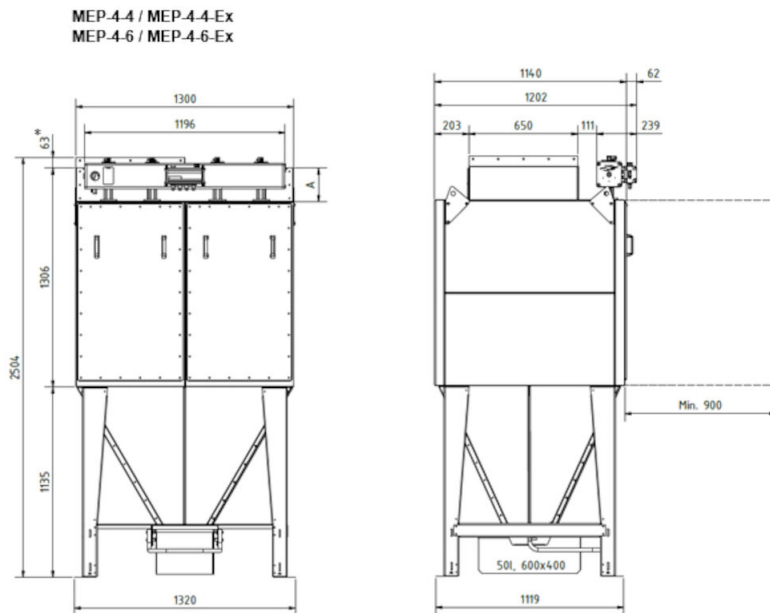

All dimensions in mm.

If 50 liter bin with wheels 90 mm must be added to the height.

* to be included only if a top mounted FM fan is used (transition for fan).

MEP SmartFilter

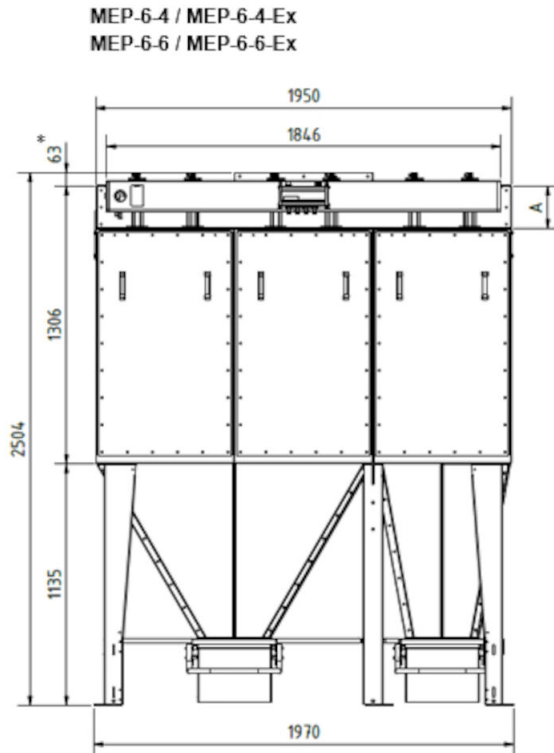

All dimensions in mm.

If 50 liter bin with wheels 90 mm must be added to the height.

* to be included only if a top mounted FM fan is used (transition for fan).

MEP SmartFilter

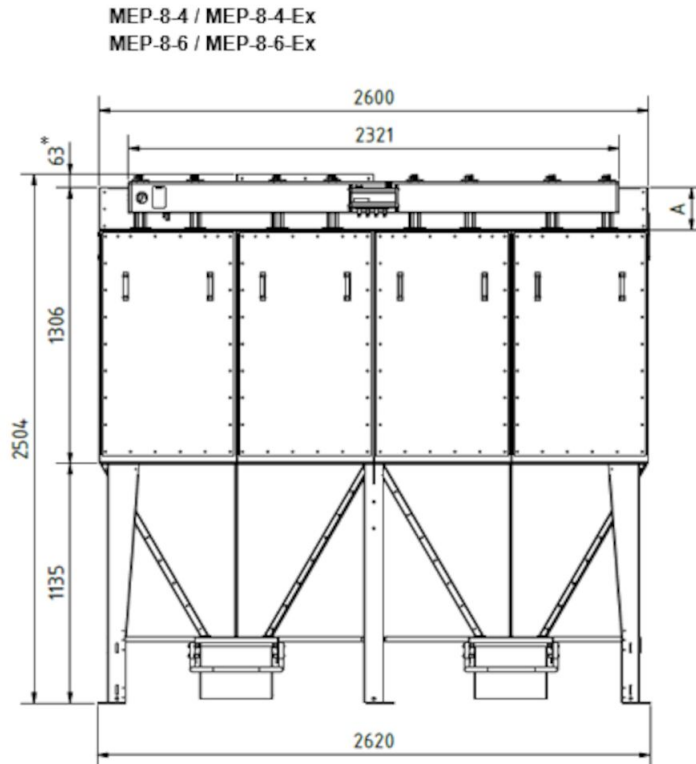

All dimensions in mm.

If 50 liter bin with wheels 90 mm must be added to the height.

* to be included only if a top mounted FM fan is used (transition for fan).