

## NOM 28

### Filtro de neblinas de aceite



Diseñados para aplicaciones de torneado y fresado, para máquinas de estampación y prensado de chapas de acero, lavadoras industriales, chorros de agua abrasivos, etc. En todo proceso de fabricación de metal con problemas de neblina de aceite, estos filtros se implementan mediante un sistema de conductos que conecta cada máquina. Todas las unidades están equipadas con un medidor de presión para controlar los filtros, así como una indicadores sobre la necesidad de limpieza (autodrenaje). Apto para neblinas de procedentes del uso de emulsiones.

- Bajos costes operativos
- Autodrenaje del aceite
- Fácil de instalar
- Alta eficiencia de filtración
- Diseñado para ocupar muy poco espacio

Nombre de producto	NOM 28
Nivel sonoro	68,2
Case de protección	IP 55
Eficacia de filtración (%)	97,5
Requerimientos de aire comprimido	No
Consumo aire comprimido	No
Instalación	Interior
Material	Carcasa fabricada en chapa metálica pintada resistente a aceites
Apropiado para polvo combustible	False
Material reciclado (%)	88
Superficie de filtración (m <sup>2</sup> )	21
Capacidad (Máx. caudal m <sup>3</sup> /h)	2800
Operating Temperature	5 - 60 deg
Voltaje (V)	400/230
Frecuencia (Hz)	50
Fases	3
Tipo de filtro	Cartucho
Número de elementos filtrantes	3
Material filtrante	Glassfibre
Amperaje (A)	4,56/7,9
Potencia (kW)	2,2



# NOM 28







Nombre para ficha de datos	Peso (kg)	Modelo
NOM 28	189	12642368*
NOM 28. HEPA	199	12642468**
NOM 28	230	12641768
NOM 28. HEPA	240	12641868***

\*Suministrado sin aspirador.

\*\*Suministrado sin aspirador. Incluye filtro HEPA con área filtrante de 40 m<sup>2</sup> y eficiencia del 99,97%.

\*\*\*Incluye filtro HEPA con área filtrante de 40 m<sup>2</sup> y eficiencia del 99,97%.

## NOM 28

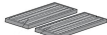
Accesorio		Referencia
	FMS 6,3 - 10	14502537
	Silenciador NOM 18, 28	12373650
	Cobertura de filtro NOM	12376746
	Depósito de recogida de aceite y agua para NOM 11, 18 y 28	12373651
	Manguera de drenaje de aceite	12373652
	Filtro principal NOM 28, 112 (repuesto de 4 juegos de tres cartuchos son necesarios para NOM 112)	12373680
	HEPA 40m2 NOM 28, 112 (repuesto de 4 juegos de tres cartuchos son necesarios para NOM 112)	12373648
	Pre-filtro grueso	12376294

## NOM 28



Y = Efficiency (%), X = Particle size (µm)

A = NOM filter, B = Centrifugal filter A, C = Centrifugal filter B

Efficiency of NOM main filter compared to typical centrifugal filters, tested with DOP.

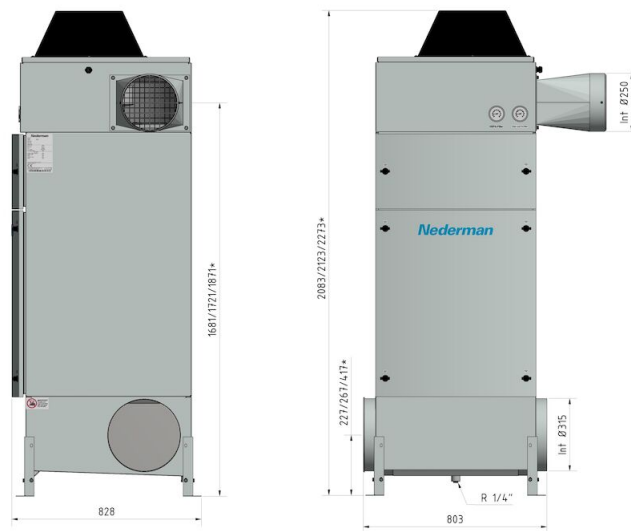

\*dim. without extension legs/nominal/with extension legs

## NOM 28

