

FilterCart

FilterCart Carbon



Original user manual

EN USER MANUAL

Translation of original user manual

DA BRUGERVEJLEDNING

DE BEDIENUNGSANLEITUNG

ES MANUAL DE USUARIO

FI KÄYTTÖOHJE

FR MANUEL DE L'UTILISATEUR

HU FELHASZNÁLÓI KÉZIKÖNYV

IT MANUALE DELL'UTENTE

NL GEBRUIKERSHANDLEIDING

PL INSTRUKCJA OBSŁUGI

SV ANVÄNDARMANUAL

ZH 使用手册

Declaration of Conformity	4
Figures	7
English	11
Dansk	16
Deutsch	21
Español	26
Suomi	31
Français	36
Magyar	41
Italiano	46
Nederlands	51
Polski	56
Svenska	61
中文	66

Declaration of Conformity

EN English

Declaration of Conformity

We, AB Ph. Nederman & Co., declare under our sole responsibility that the Nederman product:

FilterCart Carbon (Part No. **, and stated versions of **) to which this declaration relates, is in conformity with all the relevant provisions of the following directives and standards:

Directives

2006/42/EC, 2014/30/EU, 2011/65/EU.

Standards

EN ISO 12100:2010, EN 60204-1:2018, EN 61000-6-2:2019, EN 61000-6-4:2019, EN 61000-3-3:2013, EN ISO 20607:2019

The name and signature at the end of this document is the person responsible for both the declaration of conformity and the technical file.

DA Dansk

Overensstemmelseserklæring

AB Ph. Nederman & Co., erklærer som eneansvarlige, at følgende produkt fra Nederman:

FilterCart Carbon (Artikel nr. **, og erklærede versioner af **), som denne erklæring vedrører, er i overensstemmelse med alle de relevante bestemmelser i de følgende direktiver og standarder:

Direktiver

2006/42/EC, 2014/30/EU, 2011/65/EU.

Standarder

EN ISO 12100:2010, EN 60204-1:2018, EN 61000-6-2:2019, EN 61000-6-4:2019, EN 61000-3-3:2013, EN ISO 20607:2019

Navnet og underskriften sidst i dette dokument tilhører den person, der er ansvarlig for såvel overensstemmelseserklæringen som den tekniske dokumentation.

DE Deutsch

Konformitätserklärung

Wir, AB Ph. Nederman & Co., erklären in alleiniger Verantwortung, dass das Nederman Produkt:

FilterCart Carbon (Art.-Nr. **, und bauartgleiche Versionen **), auf welches sich diese Erklärung bezieht, mit allen einschlägigen Bestimmungen der folgenden Richtlinien und Normen übereinstimmt:

Richtlinien

2006/42/EC, 2014/30/EU, 2011/65/EU.

Standards

EN ISO 12100:2010, EN 60204-1:2018, EN 61000-6-2:2019, EN 61000-6-4:2019, EN 61000-3-3:2013, EN ISO 20607:2019

Der Name und die Unterschrift am Ende dieses Dokuments sind die für die Konformitätserklärung und die technischen Unterlagen verantwortlichen Personen.

ES Español

Declaración de Conformidad

Nosotros, AB Ph. Nederman & Co., declaramos bajo nuestra exclusiva responsabilidad que el producto de Nederman, FilterCart Carbon (Ref. n.º ** y las versiones indicadas de **), al que hace referencia esta declaración, cumple con todas las provisiones relevantes de las Directivas y normas que se indican a continuación:

Directivas

2006/42/EC, 2014/30/EU, 2011/65/EU.

Normas

EN ISO 12100:2010, EN 60204-1:2018, EN 61000-6-2:2019, EN 61000-6-4:2019, EN 61000-3-3:2013, EN ISO 20607:2019

El nombre y firma que figuran al final de este documento corresponden a la persona responsable, tanto de la declaración como de la ficha técnica.

FI Suomi

Vaatimustenmukaisuusvakuutus

Me, AB Ph. Nederman & Co., vakuutamme yksinomaan omalla vastuullamme, että Nederman tuote:

FilterCart Carbon (tuotenumro ** ja **:n määritetyt versiot), jota tämä vakuutus koskee, on seuraavien direktiivien ja standardien kaikkien sovellettavien määräysten mukainen:

Direktiivit

2006/42/EC, 2014/30/EU, 2011/65/EU.

Standardit

EN ISO 12100:2010, EN 60204-1:2018, EN 61000-6-2:2019, EN 61000-6-4:2019, EN 61000-3-3:2013, EN ISO 20607:2019

Tämä asiakirjan lopussa oleva nimi ja allekirjoitus ovat henkilön, joka vastaa sekä vaatimustenmukaisuusvakuutuksesta että teknisestä tiedostosta.

FR Français

Déclaration de Conformité

Nous, AB Ph. Nederman & Co., déclarons sous notre seule responsabilité que le produit Nederman :

FilterCart Carbon (réf. ** et versions indiquées de **) auquel fait référence la présente déclaration est en conformité avec toutes les dispositions applicables des directives et normes suivantes :

Directives

2006/42/EC, 2014/30/EU, 2011/65/EU.

Normes

EN ISO 12100:2010, EN 60204-1:2018, EN 61000-6-2:2019, EN 61000-6-4:2019, EN 61000-3-3:2013, EN ISO 20607:2019

Le nom et la signature à la fin de ce document sont ceux de la personne responsable de la déclaration de conformité et du fichier technique.

HU Magyar**Megfelelőségi Nyilatkozat**

Az AB Ph. Nederman & Co. vállalat teljes felelőssége tudatában kijelenti, hogy a(z):
Nederman (cikkszám: **, és módosított verziói **) termék, amelyre ez a nyilatkozat vonatkozik, megfelel az alábbi irányelveknek és szabványoknak:

Irányelvek

2006/42/EC, 2014/30/EU, 2011/65/EU.

Szabványok

EN ISO 12100:2010, EN 60204-1:2018, EN 61000-6-2:2019, EN 61000-6-4:2019, EN 61000-3-3:2013, EN ISO 20607:2019

A dokumentum végén található név és aláírás a megfelelőségi nyilatkozatért és a műszaki dokumentációért felelős személy neve és aláírása.

IT Italiano**Dichiarazione di Conformità**

AB Ph. Nederman & Co., dichiara sotto la propria esclusiva responsabilità che il prodotto Nederman:

FilterCart Carbon (Art. N. **, e le versioni di detto **) al quale è relativa la presente dichiarazione, è conforme alle disposizioni delle seguenti direttive e normative:

Direttive

2006/42/EC, 2014/30/EU, 2011/65/EU.

Normative

EN ISO 12100:2010, EN 60204-1:2018, EN 61000-6-2:2019, EN 61000-6-4:2019, EN 61000-3-3:2013, EN ISO 20607:2019

Il nome e la firma in calce al presente documento appartengono al responsabile della dichiarazione di conformità e della documentazione tecnica.

NL Nederlands**Conformiteitsverklaring**

Wij, AB Ph. Nederman & Co., verklaren onder onze verantwoordelijkheid dat het Nederman product:

FilterCart Carbon (artikelnr. **, en vermeldde uitvoeringen van **) waarop op deze verklaring betrekking heeft, in overeenstemming is met alle relevante bepalingen van de volgende richtlijnen en normen:

Richtlijnen

2006/42/EC, 2014/30/EU, 2011/65/EU.

Normen

EN ISO 12100:2010, EN 60204-1:2018, EN 61000-6-2:2019, EN 61000-6-4:2019, EN 61000-3-3:2013, EN ISO 20607:2019

Naam en handtekening onder dit document zijn van degene die verantwoordelijk is voor zowel de Verklaring van Overeenstemming als het technische document.

PL Polski**Deklaracja Zgodności**

My, AB Ph. Nederman & Co. niniejszym oświadczamy na naszą własną odpowiedzialność, że Nederman produkt:

FilterCart Carbon [nr części ** oraz wskazane wersje **], który jest przedmiotem niniejszej deklaracji, spełnia wszystkie odpowiednie wymagania wymienionych niżej dyrektyw i norm:

Dyrektywy

2006/42/EC, 2014/30/EU, 2011/65/EU.

Normy

EN ISO 12100:2010, EN 60204-1:2018, EN 61000-6-2:2019, EN 61000-6-4:2019, EN 61000-3-3:2013, EN ISO 20607:2019

Na końcu niniejszego dokumentu znajdują się imię i nazwisko oraz podpis osoby odpowiedzialnej za deklarację zgodności oraz dokumentację techniczną.

SV Svenska**Överensstämmelsedeklaration**

Vi, AB Ph. Nederman & Co., förklarar under vårt fulla ansvar att Nederman-produkten:

FilterCart Carbon (artikelnummer **, och angivna versioner av **) som denna deklaration avser, är i överensstämmelse med alla relevanta bestämmelser i följande direktiv och standarder:

Direktiv

2006/42/EC, 2014/30/EU, 2011/65/EU.

Standarder

EN ISO 12100:2010, EN 60204-1:2018, EN 61000-6-2:2019, EN 61000-6-4:2019, EN 61000-3-3:2013, EN ISO 20607:2019

Namnet och signaturen i slutet av detta dokument är den person som ansvarar för både försäkran om överensstämmelse och den tekniska filen.

ZH 中文**符合性声明**

我们瑞典 AB Ph. Nederman & Co. 公司郑重声明：

与本声明相关的 Nederman 产品 FilterCart Carbon (零件号：**, 并指出版本**) 符合以下指令和标准的所有相关条例：

指令

2006/42/EC, 2014/30/EU, 2011/65/EU.

标准

EN ISO 12100:2010, EN 60204-1:2018, EN 61000-6-2:2019, EN 61000-6-4:2019, EN 61000-3-3:2013, EN ISO 20607:2019

此文档末尾的名字和签名即为符合性声明和技术文件的负责人。

**

12641245, 12643245, 12642245, 12644245, 12617245, 13001100



AB Ph. Nederman & Co.
P.O. Box 602
SE-251 06 Helsingborg
Sweden

Anna Cederlund
Product Center Manager
Technical Product Management
2022-11-10



UK Declaration of Conformity

We, AB Ph. Nederman & Co., declare under our sole responsibility that the Nederman product: FilterCart Carbon (Part No. **, and stated versions of **) to which this declaration relates, is in conformity with all the relevant provisions of the following regulations and standards:

Relevant legislation

Electromagnetic Compatibility Regulations 2016, Supply of Machinery (Safety) Regulations 2008, The Restriction of the Use of Certain Hazardous Substances in Electrical and Electronic Equipment Regulations 2012

Standards

EN ISO 12100:2010, EN 60204-1:2018, EN 61000-6-2:2019, EN 61000-6-4:2019, EN 61000-3-3:2013, EN ISO 20607:2019

The name and signature at the end of this document is the person responsible for the declaration of conformity.

The UK importer is authorised and responsible to compile the technical file.

**

12641245, 12643245, 12642245, 12644245, 12617245, 13001100

AB Ph. Nederman & Co.
P.O. Box 602
SE-251 06 Helsingborg
Sweden



Anna Cederlund
Product Center Manager
Technical Product Management
2022-11-10

UK Importer:
Nederman Ltd
91 Seedlee Road,
Walton Summit Centre,
Bamber Bridge,
Preston,
Lancashire,
PR5 8AE



Figures

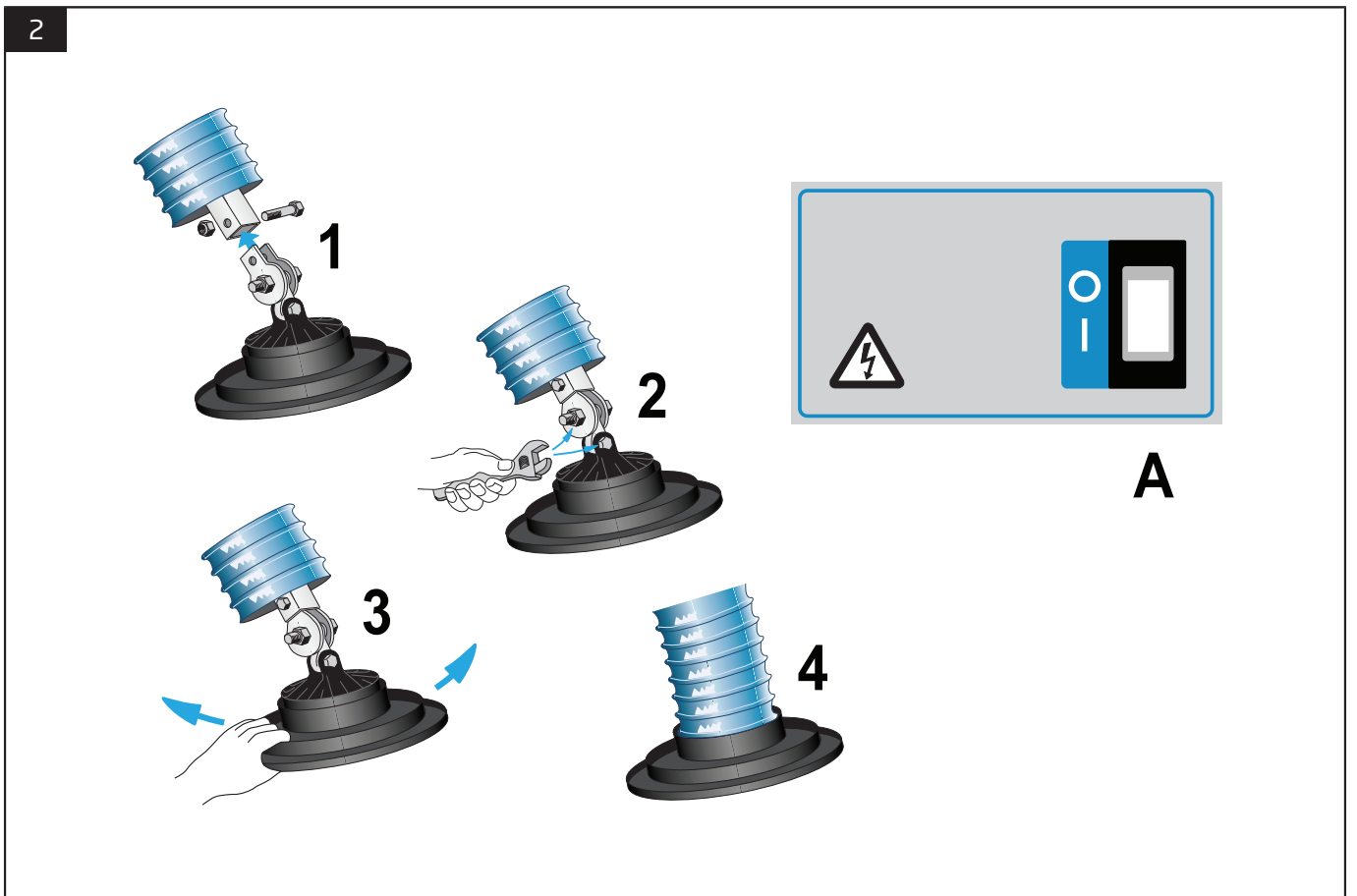
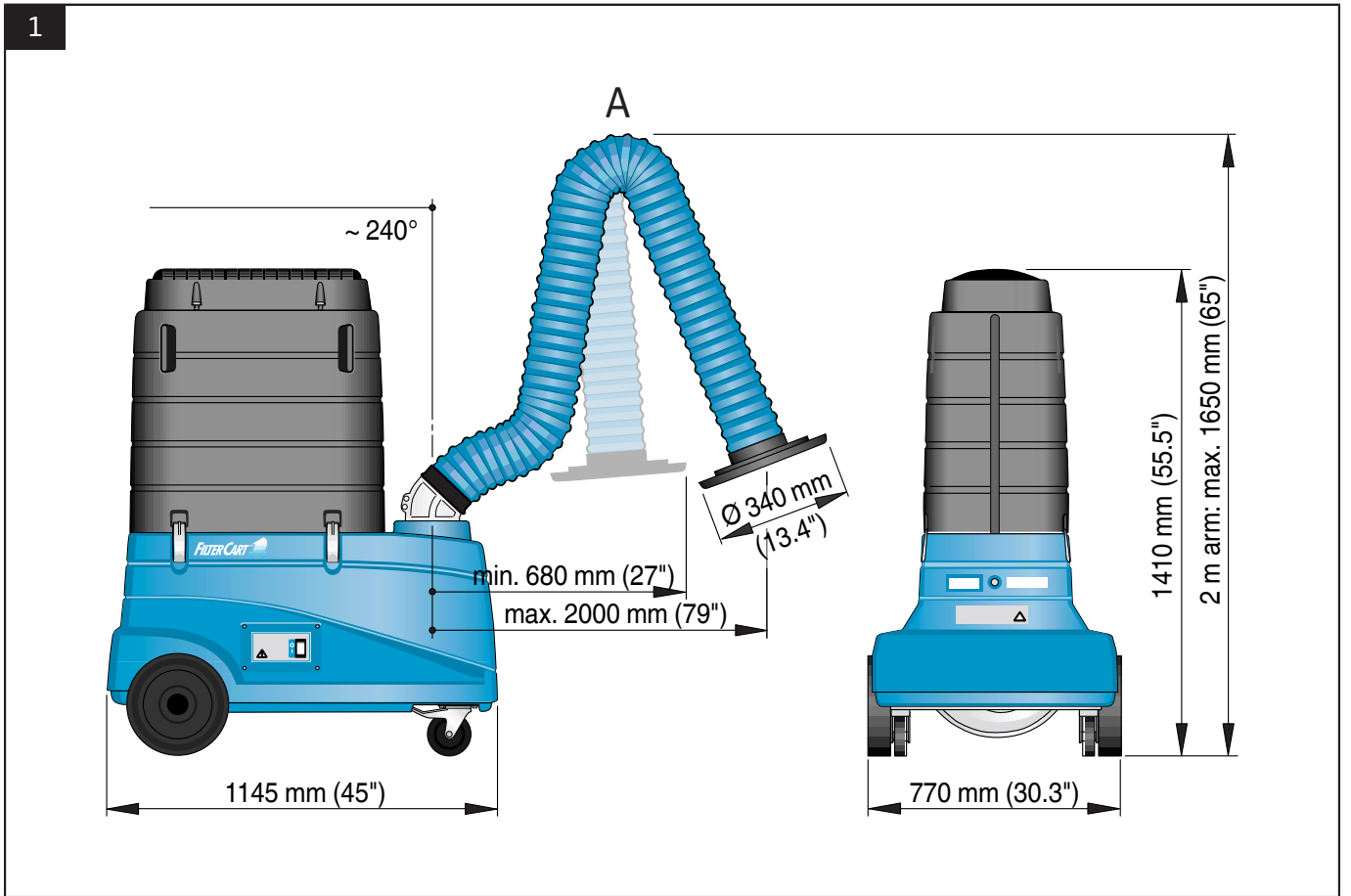

3

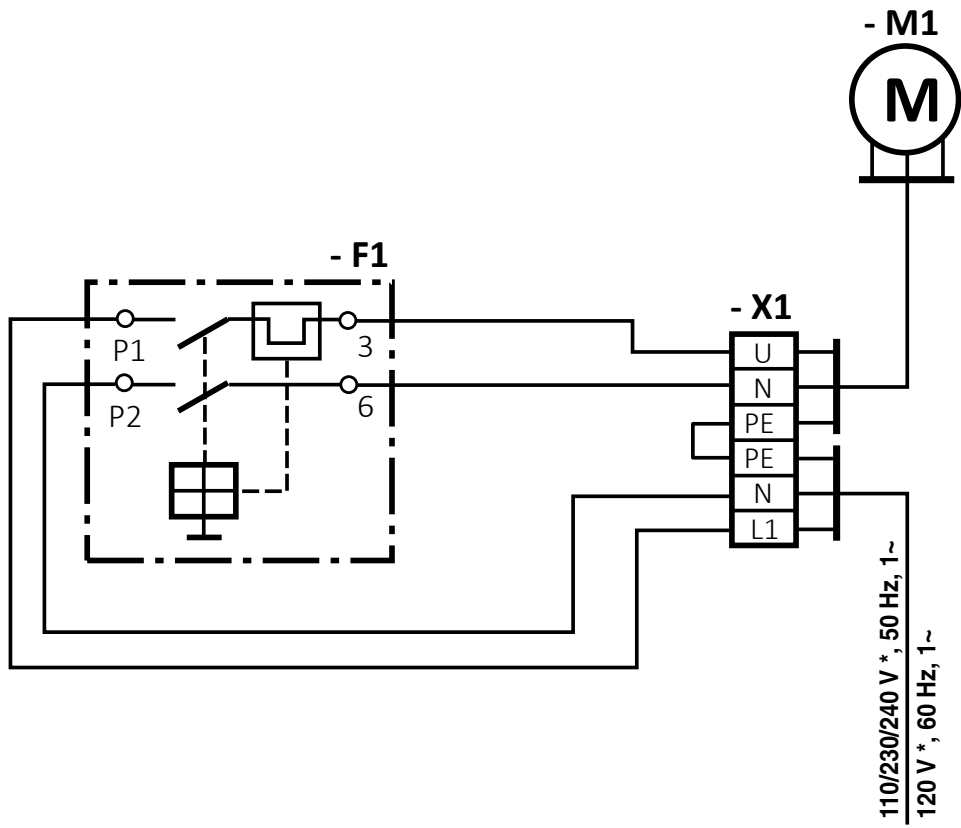

4

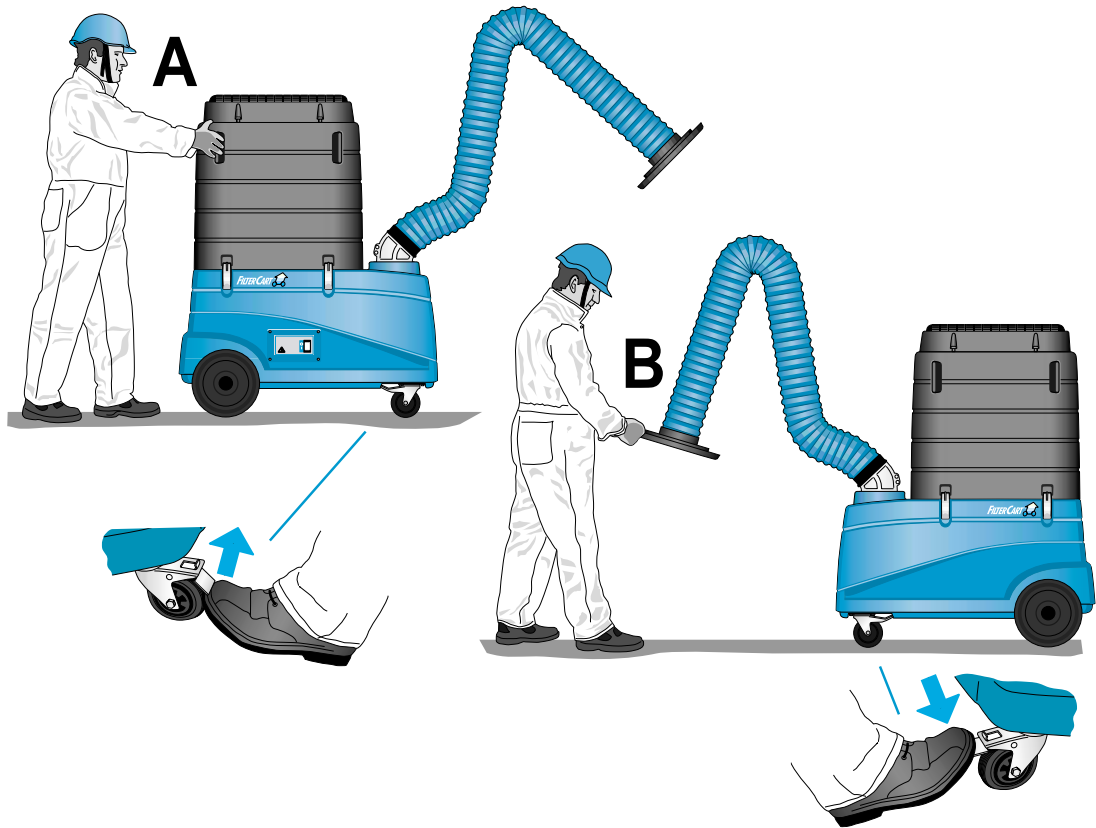

5

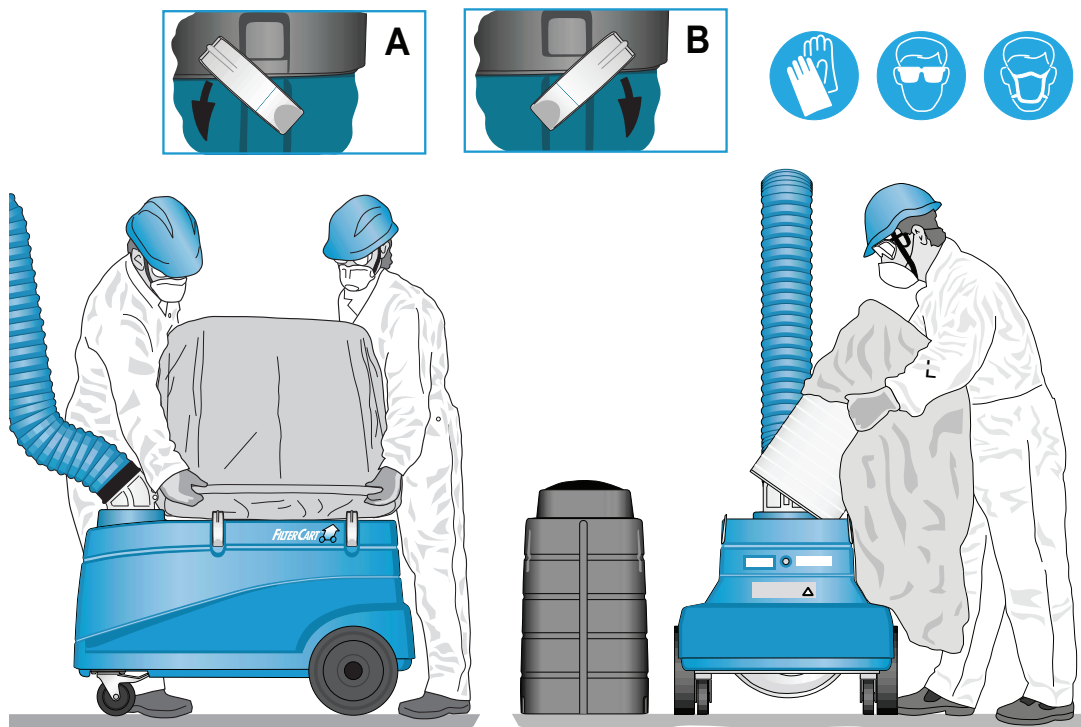

6

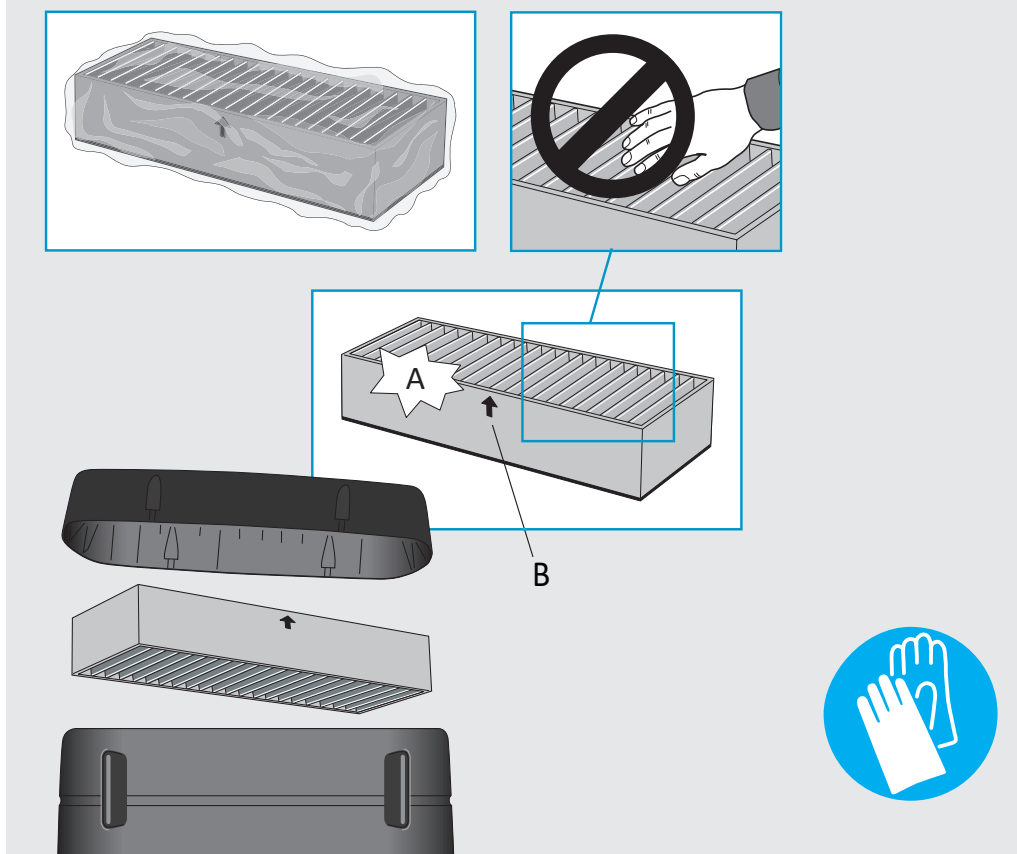

7

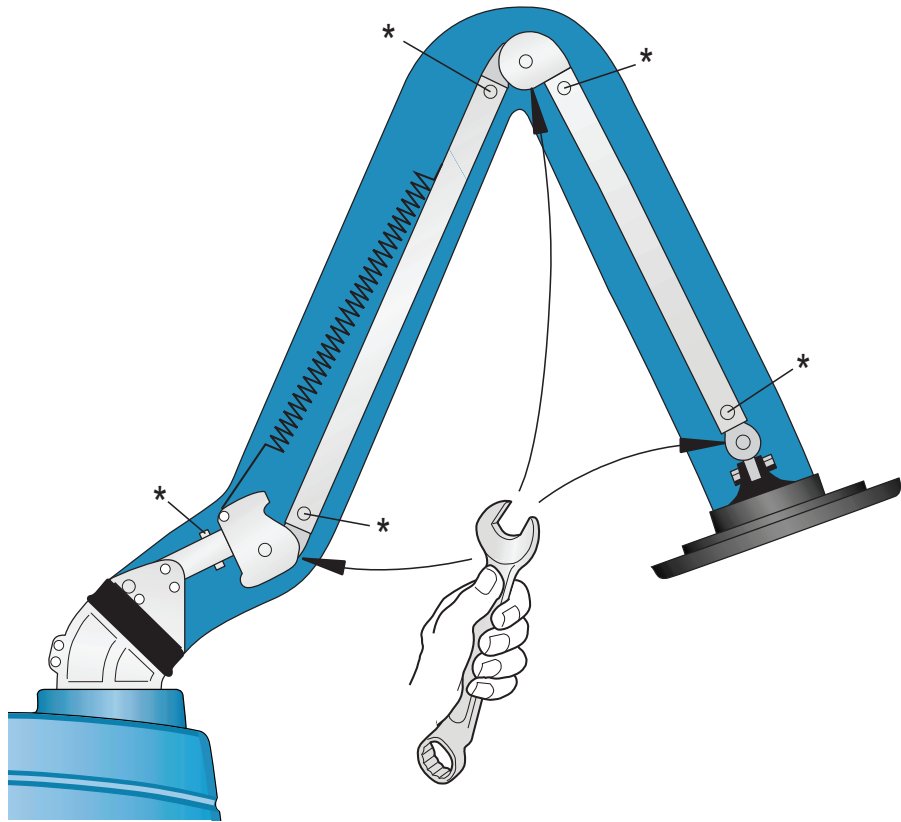

Table of contents

Figures	7
1 Preface	12
2 Safety	12
2.1 Classification of important information	12
2.2 General safety instructions	12
3 Description	12
3.1 Overload protector	12
3.2 Dimensions	12
3.3 Technical data	13
4 Installation	13
4.1 Initial operation	13
4.2 Fitting the Fume Extractor hood	13
4.3 Wiring diagram	13
5 Directions for use	13
6 Maintenance	14
6.1 Changing the filter cartridge	14
6.2 Changing the HEPA-filter (accessory)	14
7 Spare Parts	14
7.1 Ordering spare parts	15
8 Recycling	15

1 Preface

Thank you for using a Nederman product!

The Nederman Group is a world-leading supplier and developer of products and solutions for the environmental technology sector. Our innovative products will filter, clean and recycle in the most demanding of environments. Nederman's products and solutions will help you improve your productivity, reduce costs and also reduce the impact on the environment from industrial processes.

Read all product documentation and the product identification plate carefully before installation, use, and service of this product. Replace documentation immediately if lost. Nederman reserves the right, without previous notice, to modify and improve its products including documentation.

This product is designed to meet the requirements of relevant EC directives. To maintain this status, all installation, maintenance, and repair is to be done by qualified personnel using only Nederman original spare parts and accessories. Contact the nearest authorized distributor or Nederman for advice on technical service and obtaining spare parts. If there are any damaged or missing parts when the product is delivered, notify the carrier and the local Nederman representative immediately.

2 Safety

2.1 Classification of important information

This document contains important information that is presented either as a warning, caution or note, according to the following examples:



WARNING! Risk of personal injury

Warnings indicate a potential hazard to the health and safety of personnel, and how that hazard may be avoided.



CAUTION! Risk of equipment damage

Cautions indicate a potential hazard to the product but not to personnel, and how that hazard may be avoided.



NOTE!

Notes contain other information that is important for personnel.

2.2 General safety instructions



WARNING! Risk of personal injury

- The product must not be used in an environment with a danger of explosion or for dust or gases in explosive concentrations.
- The product must not be used for dust or welding fumes.
- The product must not be used for extracting toxic substances.
- The product must not be used for extracting odourless substances.
- The product must not be used without filter cartridge and casing.

3 Description

The FilterCart Carbon is only intended for indoor use. It is designed for extraction and filtration of odours and vapours from non-toxic smelling solvents in moderate concentrations.

3.1 Overload protector

See [Figure 2](#). The FilterCart Carbon is equipped with an overload protector which means that the power will disconnect automatically if the fan motor is overloaded.

The overload protector is easily re-set by the push button A on the control board.

3.2 Dimensions

See [Figure 1](#).

A: Horizontally swiveling arm.

3.3 Technical data

FilterCart Carbon	
Capacity	700-900 m ³ /h (412-530 cfm)
Filtration efficiency, main filter	Depending on type of pollution.
Filtration efficiency, HEPA filter	> 99.95% DOP 0.3 µm
Main filter	20 kg (44 lb) active carbon
Filter area, HEPA filter	7.5 m ² (81 ft ²)
Motor power	0.55 kW
Voltage *	110/120/230/240 V
Phase	1 ~
Frequency **	50/60 Hz
Extraction arm, action radius	maximum 2 m (6 ft 7 in)
Extraction arm, swivelling	approx. 240°
Weight, with 2 m arm	86 kg (189 lb)
Temperature, max. ambient temp.	40 °C (104 °F)
Temperature, max. airflow temp.	40 °C (104 °F)
Noise level, measured according to ISO 11204.	73 dB(A)
Material recycling	90 weight-%, without filter cartridge

* Depending on the model.

4 Installation

4.1 Initial operation

See [Figure 2](#), item A.

- 1 Ensure the FilterCart Carbon has not been damaged during transport.
- 2 Check that the mains voltage is the same as on the sign plate of the FilterCart Carbon .
- 3 Connect the connection cable with plug to the mains.
- 4 Start the FilterCart Carbon with the circuitbreaker A on the controlboard.

4.2 Fitting the Fume Extractor hood

The Fume Extractor arm is already fitted. The hood must be fitted according to the [Figure 2](#), items 1-4. Adjust the links so that the hood can be easily positioned.

4.3 Wiring diagram

See [Figure 3](#).

- M1: Fan motor, 0.55 kW (0.75 hp).
- X1: Terminal block, connection to mains (voltage, depending on model).
- F1: Circuit switch, overload protector.

5 Directions for use

See [Section 4.1 Initial operation](#) and [Figure 4](#).

- The hood of the extraction arm should be positioned as close to the pollution source as possible.
- The FilterCart Carbon is to be moved from behind according to item A and with the wheels unlocked.
- The extraction arm should be positioned with the wheels locked according to item B.

EN 6 Maintenance

Installation, repair and maintenance work must be carried out by qualified personnel using only original spare parts. Contact your nearest authorised distributor or AB Ph. Nederman & Co. for advice on technical service or if you require spare parts. See also www.nederman.com.



WARNING! Risk of personal injury

- Disconnect the mains connection cable before starting any maintenance work.
- Use necessary personal safety equipment.

See [Figure 7](#). Maintenance is recommended at least once a year. Do as follows:

- Change the filter cartridge (and optional HEPA-filter) if necessary, see [Section 6.1 Changing the filter cartridge](#).
- Check the airflow capacity of the FilterCart Carbon.
- Check that the Fume Extractor hose is not damaged. If necessary change the hose.
- Check that the hose to the fan inlet is not damaged. If necessary change the hose.
- Check that no objects have been caught on the guard net on the fan inlet.
- If necessary, adjust the Fume Extractor links.
- If necessary, tighten the arm profile bolts, see the * symbols in [Figure 7](#).
- Check that the mains connection cable and the fan motor cable are not worn out or damaged.
- Check that the eccentric locks tighten the filter casing properly. Adjust the eccentric locks if necessary. See [Section 6.1 Changing the filter cartridge](#).

6.1 Changing the filter cartridge

See [Figure 5](#). The filter cartridge is disposable and is to be thrown away after use. The life of the filter cartridge varies greatly depending on how the FilterCart Carbon is used and how much and what type of pollutants are collected.

Change the filter cartridge when the smell from the filtrated substances comes through the filter outlet. Always check that the hoses for the extraction arm and the fan inlet not are damaged before it is decided to change the filter cartridge.



WARNING! Risk of personal injury

- Use necessary personal safety equipment when replacing the filter cartridges.

Change the filter cartridge in the following way:

- 1 Disconnect the mains connection cable.
- 2 Unlock the eccentric locks and remove the filter casing.
- 3 Use the plastic bag which comes with the new filter cartridge and pull it over the used cartridge.

Fold the plastic bag under the cartridge and close it with the band supplied.

- 4 Use a duster to wipe off the filter cartridge contact surfaces in the FilterCart Carbon. Put the duster in the plastic bag with the filter cartridge and close the bag with the band supplied.
- 5 Handle the used filter cartridge according to the relevant regulations for the collected substances.
- 6 Check that the new filter cartridge is not damaged. Also, check that the seal fitted on the underside of the cartridge is not damaged. Then fit the cartridge on the FilterCart Carbon.
- 7 Refit the filter casing. Make sure the eccentric locks tighten the filter casing properly.
 - A. Increasing the locking power.
 - B. Decreasing the locking power.

6.2 Changing the HEPA-filter (accessory)

See [Figure 6](#). If the FilterCart Carbon has been supplied with a HEPA-filter, this is to be changed at the same time as the main filter cartridge is changed.



WARNING! Risk of personal injury

- Use necessary personal safety equipment when changing the HEPA-filter.

Change the HEPA-filter cartridge in the following way:

- 1 Disconnect the mains connection cable.
- 2 Unscrew the top cover.
- 3 Remove the used HEPA-filter and put it in the plastic bag which comes with the new HEPA filter. Close the plastic bag with the band supplied.
- 4 Handle the used HEPA-filter according to the relevant regulations for the substances that have been collected.
- 5 Check that the new HEPA-filter, item A not is damaged.



NOTE!

- The filter surface must not be touched.

- 6 Verify that the UP-arrow, item B, is pointing upwards. Handle the HEPA-filter very carefully and fit it in the FilterCart Carbon. Ensure it is fitted in the correct position and that the seal is downwards. Check that the seal is not damaged.
- 7 Refit the top cover. Fasten it securely.

7 Spare Parts



CAUTION! Risk of equipment damage

- Use only Nederman original spare parts and accessories.

Contact your nearest authorized distributor or Nederman for advice on technical service or if you require help with spare parts. See also www.nederman.com.

7.1 Ordering spare parts

When ordering spare parts always state the following:

- The part number and control number (see the product identification plate).
- Detail number and name of the spare part (see www.nederman.com/en/service/spare-part-search).
- Quantity of the parts required.

8 Recycling

The product has been designed for component materials to be recycled. Different material types must be handled according to relevant local regulations. Contact the distributor or Nederman if uncertainties arise when scrapping the product at the end of its service life.

Indholdsfortegnelse

Figurer	7
1 Forord	17
2 Sikkerhed	17
2.1 Klassificering af vigtige oplysninger	17
2.2 Generelle sikkerhedsanvisninger	17
3 Beskrivelse	17
3.1 Overbelastningssikring	17
3.2 Dimensioner	17
3.3 Tekniske data	18
4 Installation	18
4.1 Første opstart	18
4.2 Montere røggassugerens hætte	18
4.3 Ledningsdiagram	18
5 Brugsanvisning	18
6 Vedligeholdelse	19
6.1 Udskiftning af filterindsatsen	19
6.2 Udskiftning af HEPA-filter (tilbehør)	19
7 Reservdele	20
7.1 Bestilling af reservedele	20
8 Genbrug	20

1 Forord

Tak, fordi du har valgt et Nederman-produkt!

Nederman Group er en af verdens førende leverandører og udviklere af produkter og løsninger til miljøteknologisektoren. Vores innovative produkter sørger for filtrering, rensning og genvinding i de mest krævende miljøer. Nedermans produkter og løsninger hjælper dig med at øge produktiviteten, nedbringe omkostningerne og reducere miljøpåvirkningen fra industrielle processer.

Læs al produktdokumentation og produktets typeskilt omhyggeligt før installation, brug og servicering af dette produkt. Sørg for at genanskaffe dokumentationen, hvis den bliver væk. Nederman forbeholder sig retten til at modificere og forbedre sine produkter, herunder dokumentationen, uden forudgående varsel.

Dette produkt er konstrueret til at opfylde kravene i de relevante EU-direktiver. For at opretholde denne status skal alt arbejde i forbindelse med installation, reparation og vedligeholdelse udføres af uddannet personale, og der må kun anvendes originale reservedele og originalt tilbehør fra Nederman. Kontakt nærmeste autoriserede forhandler eller Nederman for at få råd om teknisk service og anskaffelse af reservedele. Hvis produktet leveres med defekte eller manglende dele, skal speditøren og den lokale Nederman-repræsentant straks orienteres herom.

2 Sikkerhed

2.1 Klassificering af vigtige oplysninger

Dette dokument indeholder vigtige oplysninger, der vises som enten en advarsel, en forsigtighedsregel eller en bemærkning. Se de følgende eksempler:



ADVARSEL! Risiko for personskade

Advarsler angiver, at personalets sundhed og sikkerhed udsættes for en potentiel fare, og hvordan faren kan undgås.



FORSIGTIG! Risiko for beskadigelse af udstyr

Forsigtighedsregler angiver, at produktet, men ikke personalet, udsættes for en potentiel fare, og hvordan faren kan undgås.



BEMÆRK!

Noter indeholder andre oplysninger, som brugeren skal være specielt opmærksom på.

2.2 Generelle sikkerhedsanvisninger



ADVARSEL! Risiko for personskade

- Produktet må ikke anvendes i et miljø, hvor der er risiko for eksplosion, eller hvor der er støv eller gasser i eksplosionsfarlige koncentrationer.
- Produktet må ikke anvendes til støv eller svejserøg.
- Produktet må ikke anvendes til udsugning af giftstoffer.
- Produktet må ikke anvendes til udsugning af lugtfrie stoffer.
- Produktet må ikke anvendes uden filterindsats og -kabinet.

DA

3 Beskrivelse

FilterCart Carbon er kun beregnet til indendørs brug. Den er konstrueret til udsugning og filtrering af lugte og dampe fra ikke-giftige ildelugtende opløsningsmidler i moderate koncentrationer.

3.1 Overbelastningssikring

Se [Figur 2](#). FilterCart Carbon er udstyret med overbelastningssikring, hvilket betyder, at strømmen automatisk slås fra, hvis ventilatorens motor bliver overbelastet.

Overbelastningssikringen kan nemt nulstilles ved at trykke på knap A på kontrolpanelet.

3.2 Dimensioner

Se [Figur 1](#).

A: Vandret svingarm.

3.3 Tekniske data

DA

FilterCart Carbon	
Kapacitet	700-900 m ³ /h (412-530 cfm)
Filtreringsevne, hovedfilter	Afhængig af forureningstypen.
Filtreringsevne, HEPA-filter	> 99.95% DOP 0.3 µm
Hovedfilter	20 kg (44 lb) aktivt kul
Filtreringsområde, HEPA-filter	7.5 m ² (81 ft ²)
Motoreffekt	0.55 kW
Netspænding*	110/120/230/240 V
Fase	1 ~
Frekvens**	50/60 Hz
Udsugningsarm, handling radius	maksimalt 2 m (6 ft 7 in)
Udsugningsarm, drejelig	Ca. 240°
Vægt, med 2-m-arm	86 kg (189 lb)
Temperatur, maks. omgivelsestemperatur	40 °C (104 °F)
Temperatur, maks. luftstrømstemperatur	40 °C (104 °F)
Støjniveau, målt i henhold til ISO 11204.	73 dB(A)
Materialelevning	90 vægtprocent uden filterindsats

* Afhængig af modellen.

4 Installation

4.1 Første opstart

Se [Figur 2](#), punkt A.

- 1 Sørg for, at FilterCart Carbon ikke er blevet beskadiget under transport.
- 2 Kontrollér, at netspændingen er den samme som på mærkepladen på FilterCart Carbon.
- 3 Slut tilslutningskablets stik til lysnettet.
- 4 Start FilterCart Carbon ved hjælp af afbryder A på kontrolpanelet.

4.2 Montere røggassugerens hætte

Røggassugerens arm er allerede monteret. Udsugerhætten skal monteres i henhold til [Figur 2](#), punkt 1-4. Juster leddene, så hætten let kan placeres.

4.3 Ledningsdiagram

Se [Figur 3](#).

- M1: Ventilatormotor, 0,55 kW (0,75 hk).
- X1: Klemrække, tilslutning til lysnettet (spænding, afhængig af model).
- F1: Afbryder, overbelastningssikring.

5 Brugsanvisning

Se [Afsnit 4.1 Første opstart](#) og [Figur 4](#).

- Udsugningsarmens hætte skal placeres så tæt på forureningskilden som muligt.
- FilterCart Carbon skal flyttes bagfra i henhold til punkt A, og med ulåste hjul.
- Udsugningsarmen skal placeres med låste hjul i henhold til punkt B.

6 Vedligeholdelse

Installation, reparation og vedligeholdelse skal udføres af uddannet personale, og der må kun anvendes originale reservedele. Kontakt din nærmeste, autoriserede forhandler eller AB Ph. Nederman & Co. for råd om teknisk service, eller hvis du har brug for reservedele. Se også www.nederman.com.



ADVARSEL! Risiko for personskade

- Afbryd strømforsyningskablet, inden vedligeholdelsesarbejdet påbegyndes.
- Der skal anvendes det nødvendige personlige sikkerhedsudstyr.

Se [Figur 7](#). Det anbefales at foretage et eftersyn mindst én gang årligt. Gør følgende:

- Udskift filterindsatsen (og eventuelt HEPA-filter), hvis det er nødvendigt, se [Afsnit 6.1 Udskiftning af filterindsatsen](#).
- Kontrollér luftstrømningskapaciteten for FilterCart Carbon.
- Kontrollér, at røggassuger-slangen ikke er beskadiget. Skift om nødvendigt slangen.
- Kontrollér, at slangen til blæserindløbet ikke er beskadiget. Skift om nødvendigt slangen.
- Kontrollér, at der ikke sidder genstande fast i afskærmningsnettet på blæserindløbet.
- Juster om nødvendigt røggassugerens led.
- Tilspænd om nødvendigt armens profilbolte - se stjernesymbolerne (*) i [Figur 7](#).
- Kontrollér, at strømforsyningskablet og ventilatormotorkablet ikke er slidt eller beskadiget.
- Kontrollér, at de excentriske låse spænder filterkabinettet ordentligt fast. Juster om nødvendigt de excentriske låse. Se [Afsnit 6.1 Udskiftning af filterindsatsen](#).

6.1 Udskiftning af filterindsatsen

Se [Figur 5](#). Filterindsatsen er til engangsbrug og skal bortskaffes efter brug. Filterindsatsens levetid varierer meget, afhængig af hvordan FilterCart Carbon anvendes, og afhængig af hvor store mængder og hvilke typer af forurenende stoffer, der opsamles.

Udskift filterindsatsen, når lugten fra de filtrerede stoffer trænger ud gennem filterudløbet. Kontrollér altid, at slangerne til udsugningsarmen og ventilatorindløbet ikke er beskadiget, inden det besluttes, om filterindsatsen skal udskiftes.



ADVARSEL! Risiko for personskade

Der skal anvendes det nødvendige personlige sikkerhedsudstyr ved udskiftning af filterindsatsen.

Udskift filterindsatsen på følgende måde:

- 1 Afbryd strømforsyningskablet.

- 2 Lås de excentriske låse op, og fjern filterkabinettet.
- 3 Brug den plastpose, som følger med den nye filterindsats, og træk den over den brugte indsats. Fold plastposen ind under indsatsen, og luk den med det medfølgende bånd.
- 4 Aftør filterindsatsens kontaktflader i FilterCart Carbon med en støveklud. Kom støvekluden i en plastpose sammen med filterindsatsen, og luk posen med det medfølgende bånd.
- 5 Den brugte filterindsats skal håndteres i henhold til de gældende bestemmelser for de stoffer, der er blevet opsamlet.
- 6 Kontrollér, at den nye filterindsats ikke er beskadiget. Kontrollér også, at tætningen på undersiden af patronen ikke er beskadiget. Monter derefter filterindsatsen på FilterCart Carbon.
- 7 Sæt filterkabinettet tilbage. Sørg for, at de excentriske låse spænder filterkabinettet ordentligt fast.
 - A. Låsekraften øges.
 - B. Låsekraften mindskes.

6.2 Udskiftning af HEPA-filter (tilbehør)

Se [Figur 6](#). Hvis FilterCart Carbon er forsynet med et HEPA-filter, skal filteret udskiftes, når hovedfilterindsatsen udskiftes.



ADVARSEL! Risiko for personskade

Der skal anvendes det nødvendige personlige sikkerhedsudstyr ved udskiftning af HEPA-filter.

Udskift HEPA-filter-filterindsatsen på følgende måde:

- 1 Afbryd strømforsyningskablet.
- 2 Skru topdækslet af.
- 3 Fjern det brugte HEPA-filter, og læg det ned i den plastpose, der følger med det nye HEPA-filter. Luk plastposen med det medfølgende bånd.
- 4 Det brugte HEPA-filter skal håndteres i henhold til de gældende bestemmelser for de stoffer, der er blevet opsamlet.
- 5 Kontrollér, at det nye HEPA-filter, punkt A, ikke er beskadiget.



BEMÆRK!

Filtrets overflade må ikke berøres.

- 6 Kontrollér, at OPAD-pilen, punkt B, peger opad. HEPA-filter skal håndteres forsigtigt og indsættes i FilterCart Carbon. Sørg for, at det monteres i den korrekte position, og at tætningen vender nedad. Kontrollér, at tætningen ikke er beskadiget.
- 7 Sæt topdækslet tilbage. Fastgør det ordentligt.

7 Reservdele

DA

**FORSIGTIG! Risiko for beskadigelse af udstyr**

Brug kun originale reservedele og tilbehør fra Nederman.

Kontakt din nærmeste autoriserede forhandler eller Nederman for at få råd om teknisk service, eller hvis du har brug for hjælp til reservedele. Se også www.nederman.com.

7.1 Bestilling af reservedele

Ved bestilling af reservedele skal der altid oplyses følgende:

- Reservedels- og kontrolnummer (se produktets typeskilt).
- Reservedelens specifikke nummer og navn (se www.nederman.com/en/service/spare-part-search).
- Antallet af reservedele.

8 Genbrug

Produktet er designet til komponentmaterialer, der kan genanvendes. Forskellige materialetyper skal håndteres i henhold til relevante lokale regler. Kontakt distributøren eller Nederman, hvis der opstår usikkerhed ved ophugning af produktet i slutningen af dets levetid.

Inhaltsverzeichnis

Abbildungen	7
1 Vorwort	22
2 Sicherheit	22
2.1 Klassifizierung wichtiger Informationen	22
2.2 Allgemeine Sicherheitshinweise	22
3 Beschreibung	22
3.1 Überlastungsschutz	22
3.2 Abmessungen	22
3.3 Technische Daten	23
4 Installation	23
4.1 Inbetriebnahmeanweisungen	23
4.2 Montage der Abzugshaube	23
4.3 Schaltplan	23
5 Bedienungshinweise	23
6 Wartung	24
6.1 Austausch der Filterpatrone	24
6.2 Auswechseln des HEPA-filter (Zubehör)	24
7 Ersatzteile	25
7.1 Bestellung von Ersatzteilen	25
8 Entsorgung	25

1 Vorwort

Danke, dass Sie ein Nederman-Produkt verwenden!

Die Nederman-Gruppe ist ein weltweit führender Anbieter und Entwickler von Produkten und Lösungen für den Umwelttechnologiesektor. Unsere innovativen Produkte filtern, reinigen und recyceln auch in den anspruchsvollsten Umgebungen. Die Produkte und Lösungen von Nederman helfen Ihnen, Ihre Produktivität zu verbessern, Kosten zu senken und auch die Auswirkungen industrieller Prozesse auf die Umwelt zu reduzieren.

Lesen Sie vor Installation, Benutzung und Wartung dieses Produkts sämtliche Produktdokumentation sowie das Typenschild für dieses Produkt. Bei einem Verlust muss die Dokumentation sofort ersetzt werden. Nederman behält sich das Recht vor, Produkte und Dokumentation ohne vorherige Ankündigung zu ändern.

Dieses Produkt erfüllt die Anforderungen der einschlägigen EU-Richtlinien. Um diesen Status zu wahren, müssen sämtliche Installations-, Wartungs- und Instandsetzungsarbeiten von qualifiziertem Personal und ausschließlich mit Original-Ersatzteilen durchgeführt werden. Wenden Sie sich für Hilfestellung zu technischem Service und für Ersatzteile bitte an Ihren Fachhändler oder direkt an Nederman. Wenn Sie bei Anlieferung des Produktes feststellen, dass Teile beschädigt sind oder fehlen, informieren Sie bitte die Spedition und Ihre Nederman Niederlassung vor Ort.

2 Sicherheit

2.1 Klassifizierung wichtiger Informationen

Dieses Dokument enthält wichtige Informationen, die in Form von Warnungen und Hinweisen gegeben werden:



WARNUNG! Verletzungsgefahr

Warnungen weisen auf eine mögliche Gefahr für die Gesundheit und die Sicherheit der Benutzer sowie auf die Gefahrenvermeidung hin.



VORSICHT! Gefahr der Anlagenbeschädigung

Vorsichtshinweise kennzeichnen eine mögliche Gefahr für das Produkt, jedoch nicht für das Personal, und enthalten Informationen zur Gefahrenvermeidung.



BEACHTEN!

Hinweise enthalten wichtige Informationen für die Mitarbeiter.

2.2 Allgemeine Sicherheitshinweise



WARNUNG! Verletzungsgefahr

- Das Gerät darf nicht in explosionsgefährdeten Umgebungen oder Bereichen mit explosionsfähigen Stäuben oder Gasen betrieben werden.
- Das Produkt darf nicht zur Absaugung von Staub oder Schweißrauch eingesetzt werden.
- Eine Verwendung des Produkts zum Absaugen giftiger Substanzen ist nicht zulässig.
- Eine Verwendung des Produkts zum Absaugen geruchloser Substanzen ist nicht zulässig.
- Der Betrieb des Produkts ohne Filterpatrone oder Filtergehäuse ist nicht gestattet.

3 Beschreibung

Der FilterCart Carbon ist ausschließlich für die Nutzung in Innenbereichen vorgesehen. Er ist für die Absaugung und Filterung der Gerüche und Dämpfe von ungiftigen, riechenden Lösungsmitteln in mäßiger Konzentration vorgesehen.

3.1 Überlastungsschutz

Siehe [Abbildung 2](#). Der FilterCart Carbon ist mit einem Motorschutzschalter versehen, der bei zu hoher Belastung des Ventilatormotors die Stromversorgung automatisch unterbricht.

Der Überlastungsschutz lässt sich einfach über den Drucktaster A an der Bedientafel rückstellen.

3.2 Abmessungen

Siehe [Abbildung 1](#).

A: Horizontaler Schwenkarm.

3.3 Technische Daten

FilterCart Carbon	
Kapazität	700-900 m ³ /h (412-530 cfm)
Abscheidungsgrad, Hauptfilter	Abhängig von der Art der Schadstoffe.
Abscheidungsgrad, HEPA-Filter	> 99.95% DOP 0.3 µm
Hauptfilter	20 kg Aktivkohle
Filterfläche, HEPA-Filter	7.5 m ² (81 ft ²)
Motorleistung	0.55 kW
Spannung *	110/120/230/240 V
Phasen	1 ~
Frequenz**	50/60 Hz
Absaugarm, Aktionsradius	maximal 2 m (6 ft 7 in)
Absaugarm, drehbarer Arm	ca. 240°
Gewicht, mit 2 m Arm	86 kg (189 lb)
Max. Umgebungstemperatur	40 °C (104 °F)
Max. Lufttemperatur	40 °C (104 °F)
Geräuschpegel, Gemessen nach ISO 11204.	73 dB(A)
Material-Recycling	90 % ohne Filterpatrone (in Gewichts-%)

* Modellabhängig.

4 Installation

4.1 Inbetriebnahmeanweisungen

Siehe [Abbildung 2](#), Punkt A.

- 1 Kontrollieren des FilterCart Carbon auf Transportschäden.
- 2 Sicherstellen, dass die Netzspannung mit der Angabe auf dem Typenschild des FilterCart Carbon übereinstimmt.
- 3 Anschließend das Anschlusskabel an die Steckdose anschließen.
- 4 Den FilterCart Carbon mit Schalter A an der Bedientafel starten.

4.2 Montage der Abzugshaube

Der Schweißabsaugarm ist bereits montiert. Die Absaughaube muss gemäß [Abbildung 2](#), Punkt 1-4, mon-

tiert werden. Die Gelenke so einstellen, dass sich die Haube mühelos positionieren lässt.

4.3 Schaltplan

Siehe [Abbildung 3](#).

- M1: Ventilatormotor, 0,55 kW.
- X1: Klemmenblock, Netzanschluss (Spannung, modellabhängig).
- F1: Schalter, Überlastungsschutz.

5 Bedienungshinweise

Siehe Abb. 1 und 2.

- Die Haube des Absaugarms muss so nahe wie möglich an der Quelle der Schadstoffe positioniert werden.
- Der FilterCart Carbon muss gemäß Punkt A mit entsperren Rädern an der Rückseite bewegt werden.

- Der Absaugarm muss bei arretierten Rädern gemäß Punkt B positioniert werden.

6 Wartung

DE

Sämtliche Installations-, Instandsetzungs- und Wartungsarbeiten dürfen nur von qualifiziertem Personal und ausschließlich mit Original-Ersatzteilen von Nederman durchgeführt werden. Kontaktieren Sie Ihren autorisierten Händler oder AB Ph. Nederman & Co. zur technischen Beratung oder bei Ersatzteilbedarf. Siehe auch www.nederman.com.



WARNUNG! Verletzungsgefahr

- Vor Beginn von Wartungsarbeiten zuerst das Netzanschlusskabel trennen.
- Die erforderliche persönliche Schutzausrüstung verwenden.

Siehe [Abbildung 7](#). Wartung wird mindestens einmal jährlich empfohlen. Gehen Sie wie folgt vor:

- Bei Bedarf die Filterpatrone (und optional HEPA-filter) wechseln, siehe [Abschnitt 6.1 Austausch der Filterpatrone](#).
- Die Saugleistung des FilterCart Carbon prüfen.
- Den Punktabsaugungsschlauch auf Beschädigung kontrollieren. Bei Bedarf tauschen.
- Den Ventilatoreinlassschlauch auf Beschädigung kontrollieren. Bei Bedarf tauschen.
- Sicherstellen, dass sich im Schutzgitter des Ventilatoreinlasses keine Gegenstände verfangen haben.
- Regulieren Sie bei Bedarf das Gestänge des Absauggeräts nach.
- Ziehen Sie ggf. die Schrauben am Parallelogramm des Absaugarms nach (siehe die Sternchen-Symbole * in [Abbildung 7](#)).
- Netzanschlusskabel und VentilatorMotorkabel auf Abnutzung oder Beschädigung prüfen.
- Sicherstellen, dass das Filtergehäuse durch die Exzenterverriegelungen dicht angepresst wird. Bei Bedarf die Exzenterverriegelungen einstellen. Siehe [Abschnitt 6.1 Austausch der Filterpatrone](#).

6.1 Austausch der Filterpatrone

Siehe [Abbildung 5](#). Die Einweg-Filterpatrone ist nach dem Gebrauch zu entsorgen. Die Lebensdauer der Filterpatrone hängt wesentlich davon ab, wie FilterCart Carbon verwendet wird und welche Verunreinigungen damit gesammelt werden.

Die Filterpatrone austauschen, wenn der Geruch der abgesaugten Substanzen am Filterauslass austritt. Vor dem Austausch der Filterpatrone stets sicherstellen, dass die Schläuche der Punktabsaugung und des Ventilatoreinlasses unbeschädigt sind.



WARNUNG! Verletzungsgefahr

Beim Austauschen der Filterpatronen ist die erforderliche persönliche Schutzausrüstung zu verwenden.

Die Filterpatrone austauschen wie folgt:

- 1 Das Netzanschlusskabel ausstecken.
- 2 Lösen Sie die Exzenter-Spannhebel und nehmen Sie das Filtergehäuse ab.
- 3 Den mit der neuen Filterpatrone erhaltenen Plastikbeutel über die verbrauchte Patrone stülpen. Den Plastikbeutel unter der Patrone hindurchführen und mit dem beiliegenden Band verschließen.
- 4 Die Filterpatronen-Kontaktflächen im FilterCart Carbon mit einem Tuch abwischen. Das Tuch mit der Filterpatrone in den Plastikbeutel legen. Den Plastikbeutel mit dem beiliegenden Band verschließen.
- 5 Handhaben Sie die Filterpatrone entsprechend den einschlägigen Bestimmungen für die darin gesammelten Schadstoffe.
- 6 Sicherstellen, dass die neue Filterpatrone unbeschädigt ist. Außerdem sicherstellen, dass die unter der Patrone angebrachte Dichtung unbeschädigt ist. Dann die Filterpatrone in den FilterCart Carbon einsetzen.
- 7 Bringen Sie das Filtergehäuse wieder an. Achten Sie darauf, dass die Exzenter-Spannhebel das Filtergehäuse einwandfrei festspannen.
 - A. Erhöhung der Verriegelungskraft.
 - B. Verringerung der Verriegelungskraft.

6.2 Auswechseln des HEPA-filter (Zubehör)

Siehe [Abbildung 6](#). Wurde der FilterCart Carbon mit einem HEPA-filter geliefert, so sollte dieser jeweils zusammen mit der Haupt-Filterpatrone gewechselt werden.



WARNUNG! Verletzungsgefahr

Beim Austausch des HEPA-filter ist die erforderliche persönliche Schutzausrüstung zu verwenden.

Die HEPA-filterpatrone austauschen wie folgt:

- 1 Das Netzanschlusskabel ausstecken.
- 2 Den oberen Deckel abschrauben.
- 3 Den verbrauchten HEPA-filter entfernen und in den mit dem neuen HEPA-Filter erhaltenen Plastikbeutel legen. Den Plastikbeutel mit dem beiliegenden Band verschließen.
- 4 Bei der Entsorgung der verbrauchten HEPA-filter sind die geltenden Vorschriften für abgeschiedene Schadstoffe zu beachten.
- 5 Stellen Sie sicher, dass der neue HEPA-filter, Pos. A, nicht beschädigt ist.

**BEACHTEN!**

Die Filteroberfläche darf nicht berührt werden.

- 6 Vergewissern Sie sich, dass der Aufwärtspfeil, Pos. B, nach oben zeigt. Handhaben Sie den HE-PA-Filter beim Einbau in den FilterCart Carbon äußerst vorsichtig. Bauen Sie den Filter in der vorgeschriebenen Einbauposition ein; die Dichtung muss unten liegen. Vergewissern Sie sich, dass die Dichtung nicht beschädigt ist.
- 7 Bringen Sie den Deckel wieder an. Schrauben Sie ihn einwandfrei fest.

7 Ersatzteile

**VORSICHT! Gefahr der Anlagenbeschädigung**

Verwenden Sie ausschließlich Originalersatzteile und Zubehör von Nederman.

Wenden Sie sich an einen autorisierten Händler oder an Nederman, um Hilfestellung zum technischen Service zu erhalten oder um Ersatzteile zu bestellen. Siehe auch www.nederman.com.

7.1 Bestellung von Ersatzteilen

Bei der Bestellung von Ersatzteilen ist immer Folgendes anzugeben:

- Teile- und Kontrollnummer (siehe Typenschild am Produkt).
- Ersatzteilnummer mit Beschreibung (siehe www.nederman.com/en/service/spare-part-search).
- Benötigte Stückzahl.

8 Entsorgung

Bei der Entwicklung des Produktes wurde auf die Recyclingfähigkeit der einzelnen Komponenten geachtet. Die verschiedenen Materialarten sind gemäß den einschlägigen örtlichen Bestimmungen zu entsorgen. Bei Unklarheiten über die korrekte Entsorgung des Produktes wenden Sie sich an Ihren Händler oder an Nederman.

Tabla de contenidos

Ilustraciones	7
1 Prólogo	27
2 Seguridad	27
2.1 Clasificación de información importante	27
2.2 Instrucciones generales de seguridad	27
3 Descripción	27
3.1 Protector de sobrecarga	27
3.2 Dimensiones	27
3.3 Datos técnicos	28
4 Instalación	28
4.1 Instrucciones de arranque	28
4.2 Montaje de la campana de extracción de humos	28
4.3 Esquema de circuitos	28
5 Instrucciones de uso	28
6 Mantenimiento	29
6.1 Cambio del cartucho filtrante	29
6.2 Cambio del HEPA-filter (accesorio)	29
7 Piezas de repuesto	30
7.1 Solicitud de piezas de repuesto	30
8 Reciclaje	30

1 Prólogo

¡Gracias por usar un producto de Nederman!

El Grupo Nederman es un proveedor y desarrollador líder mundial de productos y soluciones para el sector de la tecnología ambiental. Nuestros productos innovadores filtrarán, limpiarán y reciclarán en los entornos más exigentes. Los productos y soluciones de Nederman le ayudarán a mejorar su productividad, reducir costes y también el impacto en el medio ambiente de los procesos industriales.

Lea con atención toda la documentación del producto y la placa de identificación del producto antes de la instalación, uso y mantenimiento o reparación de este producto. Si pierde la documentación, sustitúyala inmediatamente. Nederman se reserva el derecho a modificar y mejorar sus productos sin previo aviso, incluida la documentación.

Este producto está diseñado para cumplir los requisitos de las directivas CE aplicables. Para mantener esta condición, cualquier instalación, mantenimiento o reparación deberán ser efectuados por personal cualificado utilizando únicamente piezas de repuesto y accesorios originales Nederman. Póngase en contacto con el distribuidor autorizado más próximo o con Nederman para asesoramiento sobre servicio técnico y obtención de piezas de repuesto. Si hay algún componente dañado o extraviado en la entrega del producto, notifíquelo inmediatamente al transportista y al representante local de Nederman.

2 Seguridad

2.1 Clasificación de información importante

Este documento incluye información importante que se presenta como una advertencia, precaución o nota:

 **¡ADVERTENCIA! Riesgo de lesión personal**
Las advertencias indican un peligro potencial para la salud y la seguridad del personal, y la forma en que el peligro puede ser evitado.

 **PRECAUCIÓN! Riesgo de daño del equipo**
Las precauciones indican un peligro potencial para el producto, pero no para el personal y el modo en que se puede evitar dicho peligro.

 **¡NOTA!**
Las notas contienen otra información de importancia para el personal.

2.2 Instrucciones generales de seguridad

-  **¡ADVERTENCIA! Riesgo de lesión personal**
- El producto no debe utilizarse en un entorno con peligro de explosión o con polvo o gases en concentraciones explosivas.
 - El producto no se debe utilizar para polvos ni humos de soldadura.
 - El producto no debe utilizarse para extraer sustancias tóxicas.
 - El producto no debe utilizarse para extraer sustancias inodoras.
 - El producto no debe usarse sin cartucho de filtro y carcasa.

ES

3 Descripción

El FilterCart Carbon está pensado solo para su uso en interiores. Está diseñado para la extracción y filtración de olores y vapores de solventes olorosos no tóxicos en concentraciones moderadas.

3.1 Protector de sobrecarga

Ver la [Ilustración 2](#). El FilterCart Carbon va provisto de un protector de sobrecarga térmica que desconecta automáticamente el suministro eléctrico si se sobrecarga el motor del ventilador.

El protector de sobrecarga se restablece fácilmente mediante el botón de presión A en el panel de mando.

3.2 Dimensiones

Consulte [Ilustración 1](#).

A: Brazo con articulación horizontal.

3.3 Datos técnicos

FilterCart Carbon	
Capacidad	700-900 m ³ /h (412-530 cfm)
Eficacia de filtrado, filtro principal	Dependiendo del tipo de contaminación.
Eficacia de filtrado, filtro HEPA	> 99.95% DOP 0.3 μm
Filtro principal	20 kg carbón activo
Superficie, filtro HEPA	7.5 m ² (81 ft ²)
Potencia del motor	0.55 kW
Tensión *	110/120/230/240 V
Fase	1 ~
Frecuencia **	50/60 Hz
Brazo extractor, radio de acción	máximo 2 m (6 ft 7 in)
Brazo extractor, brazo articulado	Aprox. 240°
Peso, con brazo 2 m	86 kg (189 lb)
Temperatura, max, temp. ambiente	40 °C (104 °F)
Temperatura, temp. flujo aire	40 °C (104 °F)
Nivel de ruido, Medido con arreglo a ISO 11204.	73 dB(A)
Reciclaje de material	90 %, en peso sin cartucho de filtro

* Según el modelo.

4 Instalación

4.1 Instrucciones de arranque

Vea la [Ilustración 2](#), elemento A.

- 1 Compruebe que el FilterCart Carbon no haya sufrido daños durante el transporte.
- 2 Compruebe que la tensión de la red sea la misma que en la placa de señalización del FilterCart Carbon.
- 3 Conecte el cable de conexión con enchufe a la red eléctrica.
- 4 Active el FilterCart Carbon con el interruptor A del panel de mando.

4.2 Montaje de la campana de extracción de humos

El brazo extractor de humos ya viene montado. La campana se debe montar como muestra [Ilustración 2](#), puntos 1-4. Ajuste las articulaciones de manera que sea fácil ubicar la campana.

4.3 Esquema de circuitos

Consulte [Ilustración 3](#).

- M1: Motor del ventilador, 0,55 kW (0,75 CV).
- X1: Regleta terminal, conexión a la red (tensión, según el modelo).
- F1: Interruptor, protector de sobrecarga.

5 Instrucciones de uso

Consulte [Sección 4.1 Instrucciones de arranque](#) y [Ilustración 4](#).

- La campana del brazo de extracción debe colocarse tan cerca de la fuente de contaminación como sea posible.
- Debe moverse el FilterCart Carbon desde atrás tal y como se muestra en el elemento A y con las ruedas desbloqueadas.
- El brazo de extracción debe colocarse con las ruedas bloqueadas, como muestra el elemento B.

6 Mantenimiento

Las tareas de instalación, reparación y mantenimiento debe llevarlas a cabo personal cualificado, utilizando únicamente piezas de recambio originales. Contacte con su distribuidor autorizado más cercano o con AB Ph. Nederman & Co. para el asesoramiento sobre el servicio técnico o si necesita piezas de repuesto. Visite también www.nederman.com.



¡ADVERTENCIA! Riesgo de lesión personal

- Desconecte siempre el cable de alimentación de la red antes de comenzar los trabajos de mantenimiento.
- Use los equipos de protección individual necesarios.

Consulte [Ilustración 7](#). Se recomienda el mantenimiento al menos una vez al año. Haga lo siguiente:

- Cambie el cartucho filtrante (y el HEPA-filter opcional) si es necesario, ver la [Sección 6.1 Cambio del cartucho filtrante](#).
- Compruebe la capacidad de circulación de aire de FilterCart Carbon.
- Compruebe que la manguera del extractor no esté dañada. Cámbiela si es necesario.
- Compruebe que la manguera conectada a la entrada del extractor no esté dañada. Si es necesario, cambie la manguera.
- Compruebe que no hayan quedado objetos retenidos en la rejilla de protección de la entrada del ventilador.
- Si es necesario, ajuste las articulaciones del extractor de humos.
- Si es necesario, apriete los pernos del perfil del brazo, consulte los símbolos * en [Ilustración 7](#).
- Compruebe que el cable de conexión de la red y el cable del motor del ventilador no estén gastados ni dañados.
- Compruebe que los cierres excéntricos aprieten bien la carcasa del filtro. Ajuste los cierres excéntricos si es necesario. Ver [Sección 6.1 Cambio del cartucho filtrante](#).

6.1 Cambio del cartucho filtrante

Ver la [Ilustración 5](#). El cartucho filtrante es del tipo no recuperable por lo que debe desecharse cuando se ha consumido. La vida del cartucho varía considerable-

mente según como se utiliza el FilterCart Carbon y el tipo de impurezas de que se trata.

El cartucho filtrante debe ser sustituido cuando en la salida del filtro se percibe el olor de las sustancias filtradas. Compruebe siempre que las mangueras para el brazo extractor y la entrada del ventilador no estén dañadas antes de decidirse a cambiar el cartucho filtrante.



¡ADVERTENCIA! Riesgo de lesión personal

Use los equipos necesarios de seguridad personal al cambiar los cartuchos de filtro.

Cambie el cartucho filtrante de la siguiente manera:

- 1 Desconecte el cable de conexión a la red.
- 2 Libere los cierres excéntricos y retire la carcasa del filtro.
- 3 Utilice la bolsa de plástico que se suministra con el nuevo cartucho filtrante y cubra con ella el cartucho usado. Doble la bolsa de plástico debajo del cartucho y ciérrelo con la cinta que se incluye.
- 4 Limpie con un trapo las superficies de contacto del cartucho filtrante en el FilterCart Carbon. Introduzca el trapo en la bolsa de plástico con el cartucho filtrante, y cierre la bolsa con la cinta suministrada.
- 5 Manipule el cartucho de filtro usado de acuerdo con las regulaciones relevantes para las sustancias recolectadas.
- 6 Compruebe que el nuevo cartucho filtrante no esté dañado. Compruebe también que la junta situada en el lado inferior del cartucho no esté dañada. Después, coloque el cartucho en el FilterCart Carbon.
- 7 Vuelva a colocar la carcasa del filtro. Cerciórese de que los cierres excéntricos aprieten bien la carcasa del filtro.
 - A. Aumenta la fuerza de bloqueo.
 - B. Reduce la fuerza de bloqueo.

6.2 Cambio del HEPA-filter (accesorio)

Ver la [Ilustración 6](#). Si el FilterCart Carbon fue suministrado con un HEPA-filter, éste debe cambiarse al mismo tiempo que el cartucho principal.



¡ADVERTENCIA! Riesgo de lesión personal

Use los equipos necesarios de seguridad personal al cambiar el HEPA-filter.

Cambie el cartucho HEPA-filter de la siguiente manera:

- 1 Desconecte el cable de conexión a la red.
- 2 Desatornille la cubierta superior.
- 3 Retire el HEPA-filter usado y colóquelo en la bolsa de plástico que se incluye con el nuevo filtro HEPA. Cierre la bolsa de plástico con la cinta suministrada.

- 4 Maneje el HEPA-filter usado de acuerdo con las regulaciones aplicables para las sustancias retenidas.
- 5 Compruebe que el nuevo HEPA-filter, elemento A, no está dañado.

**¡NOTA!**

No debe tocar la superficie del filtro.

ES

- 6 Compruebe que la flecha ARRIBA, el elemento B, apunta hacia arriba. Manipule el HEPA-filter con mucho cuidado y colóquelo en el FilterCart Carbon. Asegúrese de que esté colocado en la posición correcta y de que la junta esté hacia abajo. Compruebe que la junta no esté dañada.
- 7 Vuelva a colocar la tapa superior. Ajústalo de forma segura.

7 Piezas de repuesto

**PRECAUCIÓN! Riesgo de daño del equipo**

Utilice solo piezas de repuesto y accesorios originales Nederman.

Póngase en contacto con su distribuidor autorizado más próximo o con Nederman para asesoramiento sobre servicio técnico o si necesita ayuda con las piezas de repuesto. Consulte también www.nederman.com.

7.1 Solicitud de piezas de repuesto

Cuando haga pedidos de piezas de repuesto, indique siempre lo siguiente:

- Número de la pieza y de control (véase la placa de identificación del producto).
- Indique el número y el nombre de la pieza de repuesto (visite www.nederman.com/en/service/spare-part-search).
- Cantidad de piezas requeridas.

8 Reciclaje

El producto se ha diseñado para reciclar los materiales de los componentes. Distintos tipos de materiales deben manipularse según la normativa local aplicable. Contacte con el distribuidor o con Nederman si le plantea dudas cómo desechar el producto al final de su vida útil.

Sisällysluettelo

Kuvat	7
1 Esipuhe	32
2 Turvallisuus	32
2.1 Tärkeiden tietojen luokittelu	32
2.2 Yleiset turvallisuusohjeet	32
3 Kuvaus	32
3.1 Ylikuormitussuoja	32
3.2 Mitat	32
3.3 Tekniset tiedot	33
4 Asennus	33
4.1 Käynnistysohjeet	33
4.2 Savunsiöjän imukartion asennus	33
4.3 Kytkenäkaavio	33
5 Käyttöohjeet	33
6 Huolto	34
6.1 Suodatinelementin vaihtaminen	34
6.2 HEPA-filter vaihtaminen (lisätarvike)	34
7 Varaosat	34
7.1 Varaosien tilaaminen	35
8 Kierrätys	35

1 Esipuhe

Kiitos Nederman-tuotteen käyttämisestä!

Nederman Group on maailman johtava ympäristöteknologia-alan tuotteiden ja ratkaisujen toimittaja ja kehittäjä. Innovatiiviset tuotteemme suodattavat, puhdistavat ja kierrättävät ilmaa vaativimmissakin ympäristöissä. Nederman-tuotteet ja ratkaisut auttavat sinua parantamaan tuottavuuttasi, alentamaan kustannuksia ja vähentämään myös teollisten prosessien ympäristövaikutuksia.

FI

Lue kaikki mukana toimitetut asiakirjat ja tuotteen tyyppikilpi huolellisesti ennen tuotteen asentamista, käyttämistä tai huoltamista. Hanki kadonneiden tilalle uudet kappaleet välittömästi. Nederman pidättää oikeuden muuttaa ja parantaa tuotteitaan, dokumentaatio mukaan lukien, ilman ennakoilmoitusta.

Tämä tuote on suunniteltu täyttämään asianmukaisen EY-direktiivien vaatimukset. Direktiivien mukaisen tilan ylläpito edellyttää, että kaikki asennus-, korjaus- ja huoltotyöt suorittaa pätevä henkilöstö käyttäen ainoastaan Nederman alkuperäisiä varaosia ja tarvikkeita. Jos haluat neuvoja teknisistä palveluksista tai tilata varaosia, ota yhteys lähimpään valtuutettuun jälleenmyyjään tai Nederman. Jos tuotteessa on toimitettaessa viollisia tai puuttuvia osia, ilmoita asiasta välittömästi kuljetusliikkeelle ja paikalliselle Nederman-edustajalle.

2 Turvallisuus

2.1 Tärkeiden tietojen luokittelu

Tämä asiakirja sisältää tärkeitä tietoja, jotka annetaan joko varoituksina, huomautuksina tai ilmoituksina:



VAROITUS! Henkilövahingon riski

Varoitukset ilmoittavat mahdollisesta vaarasta käyttäjien terveydelle ja turvallisuudelle, ja niissä ilmoitetaan, miten vaaran voi välttää.



HUOMIO! Laitteaurion vaara

Huomautukset koskevat mahdollista vaaraa laitteelle mutta ei henkilöille, ja tapoja, joilla vaara voidaan välttää.



HUOMAUTUS!

Ilmoitukset sisältävät muuta henkilöstön kannalta tärkeää tietoa.

2.2 Yleiset turvallisuusohjeet



VAROITUS! Henkilövahingon riski

- Tuotetta ei saa käyttää tiloissa, joissa on olemassa räjähdysvaara tai pölyä tai kaasuja räjähtävinä pitoisuuksina.
- Tuotetta ei saa käyttää pölyn tai hitsaushöyryjen poistamiseen.
- Tuotetta ei saa käyttää myrkyllisten aineiden poistamiseen.
- Tuotetta ei saa käyttää hajuttomien aineiden poistamiseen.
- Tuotetta ei saa käyttää ilman suodatinelementtiä ja suodatinkotelo.

3 Kuvas

FilterCart Carbon on tarkoitettu vain sisäkäyttöön. Se on suunniteltu hajujen ja höyryjen poistamiseen ja suodattamiseen myrkyttömistä, hajua erittävistä liuotteista kohtuullisina määrinä.

3.1 Ylikuormitussuoja

Katso [Kuva 2](#). FilterCart Carbon voidaan varustaa ylikuormitussuojalla, joka katkaisee virran automaattisesti, kun moottori kuumenee liikaa ylikuormitustilanteissa.

Ylikuormitussuoja on helppo palauttaa käyttöpaneelin painikkeella A.

3.2 Mitat

Katso [Kuva 1](#).

V: Vaakasuunnassa kääntyvä varsi.

3.3 Tekniset tiedot

FilterCart Carbon	
Kapasiteetti	700-900 m ³ /h (412-530 cfm)
Erotusaste, pääsuodatin	Epäpuhtauden tyypistä riippuen.
Erotusaste, HEPA-suodatin	> 99.95% DOP 0.3 µm
Pääsuodatin	20 kg aktiivihilli
Suodatusala, HEPA-suodatin	7.5 m ² (81 ft ²)
Moottorin teho	0.55 kW
Jännite*	110/120/230/240 V
Vaihe	1 ~
Taajuus**	50/60 Hz
Kohdepoistoletkusto, ulottuvuus	enintään 2 m (6 ft 7 in)
Kohdepoistoletkusto, imuvarsisto	Noin. 240°
Paino, 2 m varrella	86 kg (189 lb)
Lämpötila, ympäristö, maks.	40 °C (104 °F)
Lämpötila, ilmavirta, maks.	40 °C (104 °F)
Äänitaso, mitattu ISO 11204:n mukaisesti.	73 dB(A)
Materiaalin kierrätys	90 paino-% ilman suodatinelementtiä

* Mallista riippuen.

4 Asennus

4.1 Käynnistysohjeet

Katso [Kuva 2](#), kohta A.

- 1 Varmista, että FilterCart Carbon ei ole vaurioitunut kuljetuksen aikana.
- 2 Tarkista, että verkkojännite on sama kuin FilterCart Carbonin arvokilvessä.
- 3 Yhdistä liitäntäkaapeli pistokkeella sähköverkkoon.
- 4 Käynnistä FilterCart Carbon käyttöpaneelin virtakytkimellä A.

4.2 Savunsiöjän imukartion asennus

Imukartion varsi on asennettu valmiiksi. Imukartio on asennettava kuten [Kuva 2](#) ja sen kohdat 1-4 esittävät. Säädä nivelet niin, että imukartio on helppo asettaa haluttuun asentoon.

4.3 Kytkenäkaavio

Katso [Kuva 3](#).

- M1: Puhallinmoottori, 0,55 kW (0,75 hv).
- X1: Riviliitin, liitäntä sähköverkkoon (jännite mallista riippuen).
- F1: Katkaisija, Ylikuormitussuoja.

5 Käyttöohjeet

Katso [Osio 4.1 Käynnistysohjeet](#) ja [Kuva 4](#).

- Poistovarren imukartio on sijoitettava mahdollisimman lähelle kohtaa, jossa pölyä tai savua muodostuu.
- FilterCart Carbonia tulee siirtää takaa kohdan A mukaisesti ja pyörät lukitsemattomina.
- Poistovarren kohdistamisen aikana pyörien on oltava lukittuina kohdan B mukaisesti.

6 Huolto

Asennus-, korjaus- ja huoltotöitä saa suorittaa vain pätevä henkilöstö käyttäen ainoastaan alkuperäisiä varaosia. Ota yhteyttä lähimpään valtuutettuun jälleenmyyjään tai AB Ph. Nederman & Co. -yhtiöön, jos tarvitset teknistä neuvontaa tai varaosia. Katso myös www.nederman.com.



VAROITUS! Henkilövahingon riski

- Irrota virtajohto aina ennen huoltotoimenpiteiden aloittamista.
- Käytä tarvittavia henkilösuojavarusteita.

FI

Katso [Kuva 7](#). Huoltoa suositellaan vähintään kerran vuodessa. Toimi seuraavasti:

- Vaihda suodatinelementti (ja valinnainen HEPA-filter) tarvittaessa, katso [Osio 6.1 Suodatinelementin vaihtaminen](#).
- Tarkasta FilterCart Carbonin ilmavirtauskapasiteetti.
- Tarkasta, ettei savunsiöjän letku ole vaurioitunut. Vaihda letku tarvittaessa.
- Tarkasta, ettei puhaltimen imuaukkoon menevä letku ole vaurioitunut. Vaihda letku tarvittaessa.
- Tarkasta, ettei puhaltimen imuaukon suojaverkkoon ole tarttunut mitään.
- Säädä poistovarren niveliä tarvittaessa.
- Kiristä varren kiinnityspultteja tarvittaessa, jotka on merkitty *-merkillä [Kuva 7](#).
- Tarkasta, etteivät verkkoliitäntäkaapeli ja puhallinmoottorin kaapeli ole kuluneet tai vaurioituneet.
- Tarkasta, että epäkeskolukot kiinnittävät suodatin-kotelon tiukasti kiinni. Säädä epäkeskolukkoja tarvittaessa. Ks. [Osio 6.1 Suodatinelementin vaihtaminen](#).

6.1 Suodatinelementin vaihtaminen

Katso [Kuva 5](#). Suodatinelementti on kertakäyttöinen ja se tulee hävittää käytön jälkeen. Suodatinelementin käyttöikä vaihtelee paljon FilterCart Carbonin käytöstä ja poistettavien epäpuhtauksien määrästä ja tyypistä riippuen.

Vaihda suodatinpatruuna, kun poistoaukon kautta alkaa tulla hajua suodatettavasta aineesta. Tarkasta aina ennen suodatinpatruunan vaihtoa, etteivät imuvarten ja puhaltimen imuaukkoon menevät letkut ole vaurioituneet.



VAROITUS! Henkilövahingon riski

Käytä tarvittavia henkilösuojavarusteita suodatinpatruunoita vaihdettaessa.

Vaihda suodatinpatruuna seuraavasti:

- 1 Irrota virtajohto virtalähteestä.
- 2 Avaa epäkeskolukot ja ota suodatin-kotelo pois.
- 3 Vedä uuden suodatinpatruunan mukana toimitettu muovipussi käytetyn patruunan päälle. Taita

muovipussi patruunan alle ja sulje se mukana toimitetulla nauhalla.

- 4 Pyyhi FilterCart Carbonin suodatinpatruunan kosketuspinnat puhtaiksi pölyrievulla. Pane pölyrievu ja suodatinpatruuna muovipussiin ja sulje pussi mukana toimitetulla nauhalla.
- 5 Käsittele käytettyä suodatinelementtiä siihen koottuja aineita koskevien määräysten mukaisesti.
- 6 Tarkasta, ettei uusi suodatinpatruuna ole vaurioitunut. Tarkasta myös, että patruunan alle asennettu tiiviste ei ole vaurioitunut. Asenna sen jälkeen patruuna FilterCart Carbonin.
- 7 Asenna suodatin-kotelo takaisin paikalleen. Varmista, että epäkeskolukot kiinnittävät suodatin-kotelon tiukasti kiinni.
 - A. Lukitusvoiman lisäys.
 - B. Lukitusvoiman vähennys.

6.2 HEPA-filter vaihtaminen (lisätarvike)

Katso [Kuva 6](#). Jos FilterCart Carbon on varustettu HEPA-filtermella, se on vaihdettava yhtä aikaa pääsuodattimen patruunan kanssa.



VAROITUS! Henkilövahingon riski

Käytä tarvittavia henkilösuojavarusteita HEPA-filterta vaihdettaessa.

Vaihda HEPA-filterpatruuna seuraavasti:

- 1 Irrota virtajohto virtalähteestä.
- 2 Kierrä kansi irti.
- 3 Poista käytetty HEPA-filter ja pane se uuden HEPA-suodattimen mukana toimitettuun muovipussiin. Sulje muovipussi mukana toimitetulla nauhalla.
- 4 Noudata käytetyn HEPA-filtermen käsittelyssä suodattimeen kerääntyneille aineille voimassa olevia säädöksiä.
- 5 Tarkista, että uusi HEPA-filter, kohta A, ei ole vahingoittunut.



HUOMAUTUS!

Suodattimen pintaan ei saa koskea.

- 6 Varmista, että YLÖS-nuoli, kohta B, osoittaa ylöspäin. Käsittele HEPA-filter-suodatinta erittäin varovasti ja asenna se FilterCart Carboniin. Varmista, että se asennetaan oikeaan paikkaan ja että tiiviste on alaspäin. Tarkista, ettei tiiviste ole vaurioitunut.
- 7 Asenna kansi paikalleen. Kiinnitä se kunnolla.

7 Varaosat



HUOMIO! Laitevaurion vaara

Käytä vain Nederman alkuperäisiä varaosia ja lisävarusteita.

Jos haluat neuvoja teknisistä palveluista tai tilata varaosia, ota yhteys lähimpään valtuutettuun Nederman-jälleenmyyjään. Katso myös www.nederman.com.

7.1 Varaosien tilaaminen

Varaosa tilattaessa ilmoita aina seuraavat tiedot:

- Osa- ja tarkistusnumero (katso tuotteen tyyppikilpeä).
- Varaosan osanumero ja nimi (katso www.nederman.com/en/service/spare-part-search).
- Tarvittavien varaosien lukumäärä.

8 Kierrätys

Tuote on suunniteltu siten, että osien materiaalit voidaan kierrättää. Eri materiaalityypit on käsiteltävä paikallisten säädösten mukaan. Ota kysymyksissä yhteys jälleenmyyjään tai Nederman, kun tuote heitetään pois sen käyttöänsä lopussa.

Table des matières

FR

Figures	7
1 Préface	37
2 Sécurité	37
2.1 Classification des informations importantes	37
2.2 Consignes de sécurité générales	37
3 Description	37
3.1 Protecteur de surcharge	37
3.2 Dimensions	37
3.3 Caractéristiques techniques	38
4 Installation	38
4.1 Instructions de mise en marche	38
4.2 Mise en place de la hotte d'aspiration des fumées	38
4.3 Schéma de câblage	38
5 Consignes d'utilisation	38
6 Maintenance	39
6.1 Remplacement de la cartouche filtrante	39
6.2 Remplacement du HEPA-filter (accessoire)	39
7 Pièces de rechange	40
7.1 Commande de pièces de rechange	40
8 Recyclage	40

1 Préface

Merci d'utiliser un produit Nederman !

Le Groupe Nederman est un fournisseur et développeur leader de produits et solutions pour le secteur de la technologie environnementale. Nos produits innovants filtrent, nettoient et recyclent les environnements les plus exigeants. Les produits et solutions Nederman vous aideront à améliorer votre productivité et à réduire les coûts et l'impact environnemental de vos processus industriels.

Lire attentivement toute la documentation et la plaque signalétique du produit avant l'installation, l'utilisation et l'entretien de ce produit. Remplacer immédiatement la documentation en cas de perte. Nederman se réserve le droit, sans préavis, de modifier et d'améliorer ses produits, y compris la documentation.

Ce produit est conçu pour être conforme aux exigences des directives européennes en vigueur. Pour conserver ce statut, tous les travaux d'installation, de maintenance et de réparation doivent être effectués par du personnel qualifié en n'utilisant que des pièces de rechange et accessoires Nederman d'origine. Pour obtenir des conseils techniques et des pièces de rechange, contacter le distributeur agréé le plus proche ou Nederman. En cas de pièces endommagées ou manquantes à la livraison du produit, en informer immédiatement le transporteur et le représentant Nederman local.

2 Sécurité

2.1 Classification des informations importantes

Ce document contient des informations importantes qui sont présentées sous forme d'avertissement, de mise en garde ou de note :



ATTENTION! Risque de blessures du personnel.

Les avertissements indiquent un danger potentiel lié à la santé et à la sécurité du personnel et expliquent comment ce danger peut être évité.



ATTENTION! Risque de dommages sur l'équipement

Les mises en garde indiquent un danger potentiel pour le produit, mais pas pour le personnel et expliquent comment ce danger peut être évité.



NOTE!

Les remarques contiennent d'autres informations qui sont importantes pour le personnel.

2.2 Consignes de sécurité générales



ATTENTION! Risque de blessures du personnel.

- Le produit ne doit pas être utilisé dans un environnement comportant des risques d'explosion ou pour des concentrations explosives de poussière ou de gaz.
- Le produit ne doit pas être utilisé pour la poussière ou les fumées de soudage.
- Le produit ne doit pas être utilisé pour l'extraction de substances toxiques.
- Le produit ne doit pas être utilisé pour l'extraction de substances sans odeur.
- Le produit ne doit pas être utilisé sans cartouche filtrante et boîtier.

FR

3 Description

Le FilterCart Carbon est destiné uniquement à une utilisation en intérieur. Il a été conçu pour l'extraction et la filtration d'odeurs et de vapeurs émises par des solvants odorants non toxiques en concentrations modérées.

3.1 Protecteur de surcharge

Voir [Figure 2](#). Le FilterCart Carbon est muni d'un protecteur de surcharge, de sorte que l'alimentation est coupée automatiquement en cas de surcharge du moteur de ventilateur.

Le protecteur de surcharge peut-être facilement ré-initialisé par le bouton poussoir A sur le tableau de commande.

3.2 Dimensions

Voir [Figure 1](#).

A : Bras à pivotement horizontal.

3.3 Caractéristiques techniques

FilterCart Carbon	
Capacité	700-900 m ³ /h (412-530 cfm)
Efficacité de filtration, filtre principal	En fonction du type de pollution.
Efficacité de filtration, filtre HEPA	> 99.95% DOP 0.3 µm
Filtre principal	20 kg carbone actif
Surface filtrante, filtre HEPA	7.5 m ² (81 ft ²)
Puissance du moteur	0.55 kW
Tension *	110/120/230/240 V
Phase	1 ~
Fréquence **	50/60 Hz
Bras d'extraction, rayon d'action	maximum 2 m (6 ft 7 in)
Bras extracteur, bras orientable	env. 240°
Poids, con bras 2 m	86 kg (189 lb)
Température, température ambiante max.	40 °C (104 °F)
Température, température de débit d'air max.	40 °C (104 °F)
Niveau sonore, mesures effectuées conformément à ISO 11204.	73 dB(A)
Recyclage des matériaux	90 % du poids, sans cartouche de filtre

* En fonction du modèle.

4 Installation

4.1 Instructions de mise en marche

Voir [Figure 2](#), point A.

- 1 Contrôler que le FilterCart Carbon n'a pas subi de dommages en cours de transport.
- 2 Vérifier que la tension secteur est la même que sur la plaque signalétique du FilterCart Carbon.
- 3 Brancher la prise du câble de connexion au secteur.
- 4 Démarrer le FilterCart Carbon avec le disjoncteur A sur le tableau de commande.

4.2 Mise en place de la hotte d'aspiration des fumées

Le bras d'aspiration des fumées est déjà monté. La hotte doit être mise en place conformément à la [Figure 2](#), éléments 1 à 4. Ajuster les articulations de manière à ce que la hotte puisse facilement être positionnée.

4.3 Schéma de câblage

Voir [Figure 3](#).

- M1: Moteur du ventilateur, 0,55 kW.
- X1: Bornier, raccordement au secteur (tension, selon le modèle).
- F1: Interrupteur de circuit, protecteur de surcharge.

5 Consignes d'utilisation

Voir les schémas 1 et 2.

- La hotte du bras d'aspiration doit être placée aussi près que possible de la source de pollution.
- L'FilterCart Carbon doit être déplacée depuis l'arrière comme indiqué sur le point A et avec les roues déverrouillées.
- Le bras d'aspiration doit être positionné en bloquant les roues comme illustré repère B.

6 Maintenance

Les travaux d'installation, de réparation et de maintenance doivent être effectués uniquement par du personnel qualifié en n'utilisant que des pièces d'origine. Contacter votre distributeur agréé le plus proche ou AB Ph. Nederman & Co. pour obtenir des conseils sur le service technique ou si vous avez besoin de pièces détachées. Consulter également www.nederman.com.



ATTENTION! Risque de blessures du personnel.

- Débrancher le câble de raccordement au secteur avant de commencer tout travail de maintenance.
- Porter l'équipement de sécurité individuel requis.

Voir [Figure 7](#). La maintenance est recommandée au moins une fois par an. Procédez comme suit :

- Remplacer la cartouche filtrante (et HEPA-filter en option) si nécessaire, voir [Section 6.1 Remplacement de la cartouche filtrante](#).
- Vérifier la capacité de débit d'air du FilterCart Carbon.
- Contrôler que le tuyau de l'extracteur de fumées n'est pas endommagé. Remplacer le tuyau si nécessaire.
- Contrôler que le tuyau de l'entrée du ventilateur n'est pas endommagé. Remplacer le tuyau si nécessaire.
- Vérifier qu'aucun objet n'est bloqué sur la grille à l'entrée du ventilateur.
- Si nécessaire, ajuster les articulations de l'extracteur de fumées.
- Si nécessaire, serrer les boulons de profil de bras, voir les symboles * dans le [Figure 7](#).
- Vérifier que le câble de raccordement au secteur et le câble du moteur du ventilateur ne sont pas usés ou endommagés.
- Contrôler que les verrous excentriques serrent correctement le boîtier de filtre. Régler les verrous excentriques si nécessaire. Voir [Section 6.1 Remplacement de la cartouche filtrante](#).

6.1 Remplacement de la cartouche filtrante

Voir [Figure 5](#). La cartouche filtrante dont est muni l'appareil ne sert qu'une fois et doit être jetée une fois usagée. La durée de la cartouche peut varier considé-

ablement et dépend de l'utilisation du FilterCart Carbon et de la nature des substances filtrées.

Remplacer la cartouche filtrante lorsque l'odeur des substances filtrées s'échappe de la sortie du filtre. Avant de décider de remplacer la cartouche filtrante, toujours contrôler que les tuyaux du bras d'aspiration et l'entrée du ventilateur ne sont pas endommagés.



ATTENTION! Risque de blessures du personnel.

Porter l'équipement de sécurité individuel requis pour le remplacement des cartouches filtrantes.

Remplacer la cartouche filtrante de la manière suivante:

- 1 Débrancher le câble de raccordement au secteur.
- 2 Déverrouiller les verrous excentriques et retirer le boîtier du filtre.
- 3 Utiliser le sac en plastique fourni avec la cartouche filtrante neuve et le placer sur l'ancienne cartouche. Replier le sac en plastique sous la cartouche et le fermer à l'aide de la courroie fournie.
- 4 Utiliser un chiffon pour nettoyer les surfaces de contact de la cartouche filtrante du FilterCart Carbon. Placer le chiffon dans un sac en plastique avec la cartouche filtrante et fermer le sac à l'aide du lien fourni.
- 5 Traiter la cartouche de filtre usagée conformément à la réglementation en vigueur pour les substances recueillies.
- 6 Contrôler que la cartouche filtrante neuve n'est pas endommagée. Vérifier également que le joint placé sous la cartouche n'est pas abîmé. Placer ensuite la cartouche sur FilterCart Carbon.
- 7 Remettre en place le boîtier du filtre. S'assurer que les verrous excentriques verrouillent correctement le boîtier du filtre.
 - A. Augmenter la force de verrouillage.
 - B. Diminuer la force de verrouillage.

6.2 Remplacement du HEPA-filter (accessoire)

Voir [Figure 6](#). Si le FilterCart Carbon a été fourni sans HEPA-filter, le remplacer lors du remplacement de la cartouche principale.



ATTENTION! Risque de blessures du personnel.

Porter l'équipement de sécurité individuel requis pour le remplacement du HEPA-filter.

Remplacer la cartouche HEPA-filter de la manière suivante:

- 1 Débrancher le câble de raccordement au secteur.
- 2 Dévisser le couvercle supérieur.
- 3 Retirer le HEPA-filter usagé et le placer dans le sac en plastique fourni avec le filtre HEPA neuf. Fer-

mer le sac en plastique à l'aide de la courroie fournie.

- 4 Traiter le HEPA-filter usagé conformément à la réglementation en vigueur pour les substances recueillies.
- 5 Vérifier que le HEPA-filter neuf, repère A, n'est pas endommagé.



NOTE!

La surface du filtre ne doit pas être touchée.

- 6 Vérifier que la flèche vers le haut, repère B, est orientée vers le haut. Manipuler le HEPA-filter avec précaution et le placer dans le FilterCart Carbon. Vérifier qu'il est positionné correctement et que le joint est orienté vers le bas. Contrôler que le joint n'est pas endommagé.
- 7 Replacer le couvercle supérieur. Fixer le solidement.

FR

7 Pièces de rechange



ATTENTION! Risque de dommages sur l'équipement

Utiliser uniquement des pièces de rechange et accessoires Nederman d'origine.

Pour obtenir des conseils techniques ou des renseignements concernant les pièces de rechange, contacter le distributeur agréé le plus proche ou Nederman. Consulter également www.nederman.com.

7.1 Commande de pièces de rechange

Les informations suivantes doivent être indiquées lors de la commande de pièces de rechange:

- Numéro de pièce et de contrôle (cf. la plaque signalétique du produit).
- Numéro d'article et nom de la pièce de rechange (voir www.nederman.com/en/service/spare-part-search).
- Quantité de pièces nécessaires.

8 Recyclage

Le produit a été conçu pour que les matériaux des composants soient recyclés. Les différents types de matériaux le composant doivent être traités conformément aux réglementations locales en vigueur. Contacter le distributeur ou Nederman en cas de question concernant la mise au rebut du produit à la fin de sa durée de service.

Tartalomjegyzék

ábrák	7
1 Előszó	42
2 Biztonság	42
2.1 A fontos információk osztályozása	42
2.2 Általános biztonsági előírások	42
3 Leírás	42
3.1 Túlterhelés-védő	42
3.2 Méretek	42
3.3 Műszaki adatok	43
4 Telepítés	43
4.1 Első használat	43
4.2 Az elszívófej felszerelése	43
4.3 Kábelezési ábra	43
5 Használati utasítások	43
6 Karbantartás	44
6.1 A szűrőbetét cseréje	44
6.2 A HEPA-filter (tartozék) cseréje	44
7 Cserealkatrészek	45
7.1 Cserealkatrészek rendelése	45
8 Újrahasznosítás	45

1 Előszó

Köszönjük, hogy Nederman-et használt termék!

A Nederman csoport világszerte vezető szállítója és fejlesztője a termékek és megoldásoknak a környezetvédelmi technológiai szektor számára. Innovatív termékeink kiszűrjük, tisztítják és újrahasznosítják a legigényesebb környezetben. Termékei és megoldásai elősegítik a termelékenység javítását, a költségek csökkentését és az ipari folyamatok környezeti hatásainak csökkentését.

A termék üzembe helyezése, használata és javítása előtt olvassa át figyelmesen ezt az útmutatót. Ha elveszne, azonnal pótolja. A Nederman fenntartja a jogot arra, hogy előzetes értesítés nélkül módosítsa és fejlessze termékeit, beleértve a dokumentációt is.

A termék fejlesztése a vonatkozó EK-irányelvek követelményeinek megfelelően történt. Ezen állapot megőrzéséhez minden üzembe helyezési, karbantartási és szerelési munkát szakképzett személyzetnek kell végrehajtania, kizárólag eredeti cserealkatrészek felhasználásával. Ha műszaki tanácsadásra vagy cserealkatrészek beszerzésével kapcsolatos segítségre van szüksége, forduljon hivatalos képviselőhöz vagy a Nederman vállalathoz. Sérülés vagy hiányzó alkatrészek esetén azonnal értesítse a szállítót és a Nederman helyi képviselőjét.

2 Biztonság

2.1 A fontos információk osztályozása

Ez a dokumentum fontos információkat tartalmaz, amelyekre a „Vigyázat”, a „Figyelem”, illetve a „Megjegyzés” jelölés utal. Lásd a következő példákat:

⚠ VIGYÁZAT! Személyi sérülés veszélye
A „Vigyázat” jelölésű figyelmeztetések a személyzet egészségét és biztonságát veszélyeztető körülményekre hívják fel a figyelmet, valamint jelzik, hogy hogyan kerülhető el a veszély.

⚠ FIGYELEM! A berendezés károsodásának veszélye
A „Figyelem” jelölésű figyelmeztetések olyan körülményekre utalnak, amelyek a terméket veszélyeztetik, (ezen körülmények ugyanakkor nem jelentenek veszélyt a személyekre), valamint meghatározzák a veszély elkerülésének módját.

ℹ MEGJEGYZÉS!
A megjegyzések olyan információkat tartalmaznak, amelyeket a felhasználónak feltétlenül ismernie kell.

2.2 Általános biztonsági előírások



VIGYÁZAT! Személyi sérülés veszélye

- A berendezést robbanásveszélyes környezetben vagy robbanásveszélyes koncentrációban jelen lévő por vagy gázok elszívására használni tilos!
- A berendezést por vagy hegesztési gázok elszívására használni tilos!
- A berendezést mérgező anyagok elszívására használni tilos!
- A berendezést szagtalan anyagok elszívására használni tilos!
- A berendezést szűrőbetét és burkolat nélkül használni tilos!

3 Leírás

A FilterCart Carbon berendezés kizárólag beltéri használatra alkalmas, és mérsékelt töménységű, nem mérgező hatású oldószerek szagának és párájának eltávolítására és szűrésére használható.

3.1 Túlterhelés-védő

Lásd: [Ábra 2](#). A FilterCart Carbon berendezés túlterhelés-védelemmel rendelkezik, amely automatikusan megszakítja az áramellátást, mielőtt a ventilátor motorja túlterhelődne.

A túlterhelés-védelem a vezérlőpanelon található „A” nyomógomb használatával könnyedén alaphelyzetbe állítható.

3.2 Méretek

Lásd a [Ábra 1](#). ábrát.

A: Vízszintesen forgatható kar.

3.3 Műszaki adatok

FilterCart Carbon	
Kapacitás	700-900 m ³ /h (412-530 cfm)
Szűrési hatékonyság, fő szűrő	Szennyezőanyagtól függően.
Szűrési hatékonyság, HEPA-szűrő	> 99.95% DOP 0.3 µm
Főszűrő	20 kg (44 font) aktív szén
Szűrési terület, HEPA-szűrő	7.5 m ² (81 ft ²)
Motorteljesítmény	0.55 kW
Feszültség*	110/120/230/240 V
Fázis	1 ~
Frekvencia**	50/60 Hz
Elszívókar, hatósugár	maximum 2 m (6 ft 7 in)
Elszívókar, forgókar	kb. 240°
Súly, 2 méteres karral	86 kg (189 lb)
Hőmérséklet, max. környezeti hőm.	40 °C (104 °F)
Hőmérséklet, légáramlás max. hőm.	40 °C (104 °F)
Zajszint, ISO 11204 szerint mérve.	73 dB(A)
Újrahasznosítható anyag	90 tömeg-%, szűrőbetét nélkül

* Modelltől függően.

4 Telepítés

4.1 Első használat

Lásd [Ábra 2](#), A. elem.

- 1 Győződjön meg róla, hogy a FilterCart Carbon nem sérült-e meg szállítás közben.
- 2 Ellenőrizze, hogy a tápfeszültség értéke megegyezik-e a FilterCart Carbon adattábláján olvasható értékkel.
- 3 Csatlakoztassa a tápkábelt az áramforráshoz.
- 4 A vezérlőpanelon található „A” megszakító használatával indítsa el a FilterCart Carbon berendezést.

4.2 Az elszívófej felszerelése

Az elszívókar már gyárilag fel van szerelve. Az elszívófejet a [Ábra 2](#). ábrán (1-4.) látható módon kell felszerelni. Úgy állítsa be a csuklókat, hogy

az elszívófejet könnyedén a megfelelő helyzetbe lehessen állítani.

4.3 Kábelezési ábra

Lásd a [Ábra 3](#). ábrát.

- M1: Ventilátormotor, 0,55 kW (0,75 le).
- X1: Csatlakozóblokk, csatlakozás a tápellátáshoz (a feszültség értéke típustól függően eltérő lehet).
- F1: Áramköri kapcsoló, túlterhelés-védelem.

5 Használati utasítások

Lásd: [Szakasz 4.1 Első használat](#) és [Ábra 4](#).

- Az elszívókaron lévő elszívófejet a lehető legközelebb kell elhelyezni a szennyező forráshoz.
- A FilterCart Carbon berendezést az A elemnek megfelelően, a kerekek reteszelésének feloldását követően kell előremozdítani.

- Az elszívókart a B elemnek megfelelően, a kerekek reteszelését követően kell elhelyezni.

6 Karbantartás

A szerelési, javítási és karbantartási munkálatokat szakképzett személyzetnek kell végrehajtania, kizárólag eredeti cserealkatrészek felhasználásával. Forduljon az Önhöz legközelebbi hivatalos képviselőhöz vagy az AB Ph. Nederman & Co. vállalathoz, ha műszaki tanácsadásra vagy a cserealkatrészekkel kapcsolatos segítségre van szüksége. Vagy látogassa meg a www.nederman.com webhelyet.



VIGYÁZAT! Személyi sérülés veszélye

- Bármilyen karbantartási munkálat megkezdése előtt válassza le a fő tápellátás vezetékét.
- Használjon megfelelő személyi védőfelszerelést.

Lásd: [Ábra 7](#). A karbantartás legalább évente egyszer szükséges. Tegye az alábbiakat:

- Szükség szerint cserélje ki a szűrőbetétet (és az opcionális HEPA-filtert). Lásd: [Szakasz 6.1 A szűrőbetét cseréje](#).
- Ellenőrizze a FilterCart Carbon berendezés levegőáteresztő-képességét.
- Ellenőrizze, hogy az elszívó tömlő nem sérült-e. Szükség esetén cseréljen tömlőt.
- Ellenőrizze, hogy a ventilátor bemenetéhez vezető tömlő nem sérült-e. Szükség esetén cseréljen tömlőt.
- Ellenőrizze, hogy a ventilátor bemeneténél található védőhálóba nem akadt-e bele valamilyen idegen tárgy.
- Szükség szerint állítsa be a gáz elszívó csuklóit.
- Szükség szerint húzza meg a karok csavarjait. Lásd [Ábra 7](#), ábra * szimbólumok.
- Ellenőrizze, hogy a tápellátást biztosító kábel és a ventilátor motorjának kábele nem kopott-e, sérült-e.
- Ellenőrizze, hogy az excentrikus zárok a szűrő házát megfelelően rögzítsék. Szükség szerint állítsa be az excentrikus zárokat. Lásd: [Szakasz 6.1 A szűrőbetét cseréje](#).

6.1 A szűrőbetét cseréje

Lásd: [Ábra 5](#). A szűrőbetét cserélhető, azt használat után le kell selejtezni. A szűrőbetét élettartama nagyban függ a FilterCart Carbon berendezés használatától, valamint az összegyűjtött szennyezőanyagok tulajdonságaitól és mennyiségétől.

Ha a szűrőből kijövő levegőben érezhető a szűrt anyag illata, akkor cserélje ki a szűrőbetétet. A szűrőbetét

cseréje előtt mindig ellenőrizze, hogy az elszívókar és a ventilátor bemenete nem sérült-e.



VIGYÁZAT! Személyi sérülés veszélye

A szűrőbetétek cseréje során használjon megfelelő személyi védőfelszerelést.

A szűrőbetétet az alábbi módon cserélje ki:

- 1 Válassza le a tápellátás vezetékét.
- 2 Oldja az excentrikus zárokat és távolítsa el a szűrő házát.
- 3 Az új szűrőbetéthez mellékelt műanyag zsákot húzza rá a használt szűrőbetétre. Hajtsa be a műanyag zsákot a szűrőbetét alatt és a mellékelt ragasztószalaggal zárja le.
- 4 Porolóval törölje le a FilterCart Carbon berendezés szűrőbetétjének érintkezési felületeit. Tegye a porolót a szűrőbetéttel együtt műanyag zacskóba, és zárja be a zsákot a mellékelt szalaggal.
- 5 A használt szűrőbetétet az összegyűjtött anyagra vonatkozó szabályozásnak megfelelően kezelje.
- 6 Ellenőrizze, hogy az új szűrőbetét nem sérült-e meg. Ellenőrizze továbbá, hogy a betét alsó oldalára szerelt tömítés nem sérült-e meg. Ezután illessze be a betétet a FilterCart Carbon berendezésbe.
- 7 Helyezze vissza a szűrő házát. Ellenőrizze, hogy az excentrikus zárok a szűrő házát megfelelően rögzítsék.
 - A. A rögzítési erő növelése.
 - B. A rögzítési erő csökkentése.

6.2 A HEPA-filter (tartozék) cseréje

Lásd: [Ábra 6](#). Ha a FilterCart Carbon berendezés HEPA-filtterrel van felszerelve, akkor azt a fő szűrőbetét cseréjével egyidőben kell kicserélni.



VIGYÁZAT! Személyi sérülés veszélye

A HEPA-filter cseréje során használjon megfelelő személyi védőfelszerelést.

A HEPA-filteret az alábbi módon cserélje ki:

- 1 Válassza le a tápellátás vezetékét.
- 2 Csavarozza le a felső borítást.
- 3 Vegye ki a használt HEPA-filttert és helyezze az új HEPA-szűrőhöz mellékelt műanyag zsákba. A műanyag zsákot zárja le a mellékelt ragasztószalaggal.
- 4 A használt HEPA-filttert az összegyűjtött anyagra vonatkozó szabályozásoknak megfelelően kezelje.
- 5 Ellenőrizze, hogy az új HEPA-filter, A elem, nem sérült-e.



MEGJEGYZÉS!

A szűrő felületéhez hozzáérni tilos!

- 6 Ellenőrizze, hogy a felfelé mutató nyíl, B elem, felfelé mutat-e. Nagyon óvatosan bánjon a HEPA-filter berendezéssel, és helyezze be a FilterCart

Carbon berendezésbe. Győződjön meg róla, hogy megfelelően helyezkedik el és hogy az összeillesztés lefelé néz. Ellenőrizze, hogy az összeillesztés nem sérült-e.

- 7 Illessze vissza a felső borítást. Rögzítse megfelelően.

7 Cserealkatrészek



FIGYELEM! A berendezés károsodásának veszélye

Kizárólag eredeti Nederman cserealkatrészeket és tartozékokat használjon.

Ha műszaki tanácsadásra vagy a cserealkatrészekkel kapcsolatos segítségre van szüksége, forduljon a hivatalos képviselőhöz vagy a Nederman vállalathoz, vagy látogassa meg a www.nederman.com webhelyet.

7.1 Cserealkatrészek rendelése

Cserealkatrészek rendelésekor mindig adja meg a következő adatokat:

- Cikkszám és ellenőrző szám (lásd a termékazonosító táblát).
- Cserealkatrész azonosítószáma és megnevezése (lásd: www.nederman.com/en/service/spare-part-search).
- A szükséges alkatrészek mennyisége.

8 Újrahasznosítás

A termék összetevői újrahasznosítható anyagokból készültek. Az összetevőket alkotó különböző anyagokat a helyi előírásoknak megfelelően kell kezelni. Ha kérdései merülnek fel a termék hasznos élettartamának végén esedékes leselejtezéssel kapcsolatban, forduljon a forgalmazóhoz vagy a Nederman vállalathoz.

Sommario

Figuras	7
1 Premessa	47
2 Sicurezza	47
2.1 Classificazione di informazioni importanti	47
2.2 Istruzioni generali di sicurezza	47
3 Descrizione	47
3.1 Protezione contro il sovraccarico	47
3.2 Dimensioni	47
3.3 Dati tecnici	48
4 Installazione	48
4.1 Istruzioni per l'avviamento	48
4.2 Montaggio della cappa	48
4.3 Schema elettrico	48
5 Istruzioni per l'uso	48
6 Manutenzione	49
6.1 Sostituzione della cartuccia filtrante	49
6.2 Sostituzione del HEPA-filter (accessorio)	49
7 Ricambi	50
7.1 Ordinazione di ricambi	50
8 Riciclaggio	50

1 Premessa

Grazie per aver utilizzato un prodotto Nederman!

Il gruppo Nederman è leader mondiale nella fornitura e nello sviluppo di prodotti e soluzioni per il settore delle tecnologie ambientali. I nostri prodotti innovativi filtreranno, puliranno e ricicleranno negli ambienti più esigenti. I prodotti e le soluzioni ti aiuteranno a migliorare la tua produttività, ridurre i costi e anche l'impatto ambientale dei processi industriali.

Il presente manuale è una guida all'installazione, all'uso e alla manutenzione del prodotto. Leggerlo con attenzione prima di utilizzare il prodotto o di sottoporlo a manutenzione. Sostituirlo immediatamente in caso di smarrimento.

Questo prodotto è progettato per soddisfare i requisiti delle direttive CE. Per mantenere tale stato, tutti i lavori di installazione, manutenzione e riparazione devono essere effettuati da personale qualificato utilizzando esclusivamente ricambi originali. Contattare il rivenditore più vicino o Nederman per consigli relativi all'assistenza tecnica e per richiedere i ricambi. In caso di componenti danneggiati o mancanti al momento della consegna del prodotto, avvisare immediatamente il corriere o il concessionario Nederman locale.

2 Sicurezza

2.1 Classificazione di informazioni importanti

Il presente documento contiene informazioni importanti presentate come avvertenze, precauzioni o note:



AVVERTENZA! Rischio di lesioni personali

Le avvertenze indicano un potenziale pericolo per la salute e la sicurezza del personale e come questo pericolo può essere evitato.



ATTENZIONE! Rischio di danni all'apparecchiatura

Attenzione indica un potenziale pericolo per il prodotto, ma non per il personale, e come questo pericolo può essere evitato.



NOTA!

Le note contengono altre informazioni importanti per il personale.

2.2 Istruzioni generali di sicurezza



AVVERTENZA! Rischio di lesioni personali

- Non utilizzare l'unità in ambienti a rischio di esplosione o dove siano presenti polveri o gas in concentrazioni esplosive.
- Il prodotto non deve essere utilizzato per polveri o fumi di saldatura.
- Il prodotto non deve essere utilizzato per estrarre sostanze tossiche.
- Il prodotto non deve essere utilizzato per estrarre sostanze inodori.
- Il prodotto non deve essere utilizzato senza cartuccia filtrante e involucro.

3 Descrizione

Il prodotto FilterCart Carbon è progettato esclusivamente per l'utilizzo in ambienti chiusi per l'aspirazione e il filtraggio di odori e vapori di solventi odorosi atossici in concentrazioni moderate.

3.1 Protezione contro il sovraccarico

Vedere [Figura 2](#). Il FilterCart Carbon è equipaggiato con un dispositivo di sicurezza che permette il disinserimento della corrente in caso di sovraccarico sul motore del ventilatore.

La protezione contro il sovraccarico è facilmente ripristinabile tramite il pulsante A sul quadro di comando.

3.2 Dimensioni

Vedere [Figura 1](#).

A: braccio girevole orizzontalmente.

3.3 Dati tecnici

FilterCart Carbon	
Capacità	700-900 m ³ /h (412-530 cfm)
Efficienza di filtrazione, filtro principale	A seconda del tipo di impurità.
Efficienza di filtrazione, filtro HEPA	> 99.95% DOP 0.3 µm
Filtro principale	20 kg (44 lb) di carbone attivo
Area del filtro, filtro HEPA	7.5 m ² (81 ft ²)
Potenza del motore	0.55 kW
Voltaggio *	110/120/230/240 V
Fase	1 ~
Frequenza **	50/60 Hz
Braccio di estrazione, raggio di azione **	massimo 2 m (6 ft 7 in)
Braccio di estrazione, braccio girevole	circa. 240°
Peso, con braccio da 2 m	86 kg (189 lb)
Temperatura, massima temperatura ambiente	40 °C (104 °F)
Temperatura, massima temperatura flusso d'aria	40 °C (104 °F)
Rumorosità, Misurata in base alla norma ISO 11204.	73 dB(A)
Riciclaggio del materiale	90 peso percentuale senza cartuccia filtrante

* A seconda del modello.

4 Installazione

4.1 Istruzioni per l'avviamento

Vedere [Figura 2](#), elemento A.

- 1 Controllare che il FilterCart Carbon non sia stato danneggiato durante il trasporto.
- 2 Verificare che la tensione di rete corrisponda alla tensione indicata sulla targhetta informativa del FilterCart Carbon.
- 3 Collegare il cavo di alimentazione alla rete elettrica.
- 4 Avviare il FilterCart Carbon con l'interruttore A sul quadro di comando.

4.2 Montaggio della cappa

Il braccio aspirante viene fornito già montato. La cappa deve essere montata come illustrato in [Figura 2](#),

punti 1-4. Regolare i tiranti in modo da poter posizionare facilmente la cappa.

4.3 Schema elettrico

Vedere [Figura 3](#).

- M1: Motore ventola, 0,55 kW (0,75 CV).
- X1: Morsetteria, collegamento alla rete (tensione, in base al modello).
- F1: Interruttore di circuito, protezione contro il sovraccarico.

5 Istruzioni per l'uso

Vedere [Sezione 4.1 Istruzioni per l'avviamento](#) e [Figura 4](#).

- Posizionare la cappa del braccio di aspirazione il più vicino possibile alla fonte di inquinamento.
- Spostare FilterCart Carbon da dietro, secondo la figura, punto A, con le ruote sbloccate.

- Posizionare il braccio di aspirazione con le ruote bloccate, come indicato al punto B.

6 Manutenzione

L'installazione, le riparazioni e la manutenzione devono essere effettuati da personale qualificato utilizzando esclusivamente ricambi originali. Contattare il rivenditore autorizzato più vicino o AB Ph. Nederman & Co. per assistenza tecnica e ricambi. Vedere anche www.nederman.com.



AVVERTENZA! Rischio di lesioni personali

- Scollegare il cavo di alimentazione prima di iniziare qualsiasi intervento di manutenzione.
- Utilizzare dispositivi di protezione personale adeguati.

Vedere [Figura 7](#). Si consiglia di eseguire la manutenzione almeno una volta all'anno. Procedere come indicato di seguito:

- Sostituire la cartuccia filtrante (e il HEPA-filter opzionale) se necessario, vedere [Sezione 6.1 Sostituzione della cartuccia filtrante](#).
- Controllare la capacità di flusso d'aria del FilterCart Carbon.
- Controllare che il flessibile della caduta di pressione (dal quadro di comando) sia integro e montato correttamente.
- Regolare i tiranti del braccio di estrazione.
- Verificare che non vi siano oggetti incastrati nella protezione sull'ingresso del ventilatore.
- Se necessario, regolare le connessioni dell'estrattore di fumi.
- Se necessario, serrare i bulloni del profilo del braccio, vedere i simboli * in [Figura 7](#).
- Controllare che il cavo di alimentazione e il cavo del motore del ventilatore non siano usurati o danneggiati.
- Assicurarsi che i blocchi eccentrici tendano in maniera corretta il carter del filtro. Se necessario, regolare i blocchi eccentrici. Vedere [Sezione 6.1 Sostituzione della cartuccia filtrante](#).

6.1 Sostituzione della cartuccia filtrante

Vedere [Figura 5](#). La cartuccia filtrante è monouso e va smaltita dopo l'uso. La durata della cartuccia filtrante varia notevolmente a seconda di come e quanto il FilterCart Carbon viene utilizzato e di che tipo di sostanza inquinante viene aspirata.

Sostituire la cartuccia filtrante quando l'odore delle sostanze filtrate passa attraverso l'uscita del filtro. Prima di decidere di cambiare la cartuccia del filtro, verificare sempre che i tubi del braccio aspirante e l'ingresso del ventilatore non siano danneggiati.



AVVERTENZA! Rischio di lesioni personali

Durante la sostituzione delle cartucce, utilizzare dispositivi di protezione personale adeguati.

Per sostituire la cartuccia, procedere come segue:

- 1 Scollegare il cavo di alimentazione.
- 2 Sbloccare i blocchi eccentrici e rimuovere il carter del filtro.
- 3 Riporre la cartuccia usata all'interno del sacchetto di plastica fornito con la nuova cartuccia filtrante. Piegare il sacchetto di plastica sotto la cartuccia e chiuderlo con la fascetta in dotazione.
- 4 Pulire le superfici di contatto della cartuccia all'interno del FilterCart Carbon con un panno. Riporre il panno e la cartuccia del filtro nel sacchetto di plastica e chiuderlo con il nastro in dotazione.
- 5 Maneggiare la cartuccia filtrante usata secondo le norme rilevanti per le sostanze aspirate.
- 6 Controllare che la nuova cartuccia non sia danneggiata. Controllare anche che la guarnizione montata sotto la cartuccia non sia danneggiata. Montare quindi la cartuccia sul FilterCart Carbon.
- 7 Reinstallare il carter del filtro. Accertarsi che i fermi eccentrici siano serrati adeguatamente nel carter del filtro.
 - A. Aumentare il bloccaggio.
 - B. Diminuire il bloccaggio.

6.2 Sostituzione del HEPA-filter (accessorio)

Vedere [Figura 6](#). Se il FilterCart Carbon è dotato di HEPA-filter, esso deve essere sostituito in occasione della sostituzione della cartuccia principale.



AVVERTENZA! Rischio di lesioni personali

Durante la sostituzione del HEPA-filter, utilizzare dispositivi di protezione personale adeguati.

Per sostituire il HEPA-filter, procedere come segue:

- 1 Scollegare il cavo di alimentazione.
- 2 Svitare il coperchio superiore.
- 3 Rimuovere il HEPA-filter usato e riporlo nel sacchetto di plastica fornito con il nuovo filtro HEPA. Chiudere il sacchetto di plastica con il nastro in dotazione.
- 4 Smaltire il HEPA-filter sostituito nel rispetto delle norme vigenti relativamente alle sostanze filtrate.
- 5 Verificare che il nuovo HEPA-filter, elemento A, non sia danneggiato.



NOTA!

La superficie del filtro non deve essere toccata.

- 6 Verificare che la freccia SU, elemento B, sia rivolta verso l'alto. Maneggiare il filtro HEPA-filter con molta cautela e inserirlo nel FilterCart Carbon. As-

sicurarsi che sia montato nella posizione corretta e che la guarnizione sia rivolta verso il basso. Assicurarsi anche che la guarnizione non sia danneggiata.

- 7 Reinstallare il coperchio superiore. Fissarlo saldamente.

7 Ricambi



ATTENZIONE! Rischio di danni all'apparecchiatura

Utilizzare esclusivamente ricambi originali Nederman.

Contattare il rivenditore autorizzato più vicino o Nederman per consulenze in caso di interventi tecnici o di necessità di ricambi. Vedere anche www.nederman.com.

IT

7.1 Ordinazione di ricambi

Nell'ordine dei ricambi indicare sempre:

- Numero di serie e numero di controllo (fare riferimento alla targhetta identificativa del prodotto).
- Il numero di riferimento del particolare di ricambio e il nome (vedi www.nederman.com/en/service/spare-part-search).
- Quantità desiderata di ricambi.

8 Riciclaggio

Il prodotto è progettato in modo da riciclare i materiali che lo compongono. I differenti tipi di materiali devono essere gestiti in conformità alle normative locali vigenti. In caso di dubbi sullo smaltimento del prodotto al termine della sua vita contattare il rivenditore o Nederman.

Inhoudsopgave

Afbeeldingen	7
1 Voorwoord	52
2 Veiligheid	52
2.1 Indeling van belangrijke informatie	52
2.2 Algemene veiligheidsinstructies	52
3 Beschrijving	52
3.1 Overbelastingsbeveiliging	52
3.2 Afmetingen	52
3.3 Technische gegevens	53
4 Installatie	53
4.1 Startinstructies	53
4.2 De afzuigkap monteren	53
4.3 Aansluitschema	53
5 Gebruiksaanwijzing	53
6 Onderhoud	54
6.1 Vervanging van het filterpatroon	54
6.2 Vervanging van het HEPA-filter (accessoire)	54
7 Reserveonderdelen	55
7.1 Bestellen van reserveonderdelen	55
8 Recycling	55

1 Voorwoord

Bedankt voor het gebruik van een Nederman product!

De Nederman Group is een wereldwijd toonaangevende leverancier en ontwikkelaar van producten en oplossingen voor de milieutechnologiesector. Onze innovatieve producten filteren, reinigen en recyclen in de meest veeleisende omgevingen. Nederman's producten en oplossingen helpen u uw productiviteit te verbeteren, kosten te verlagen en ook de impact op het milieu van industriële processen te verminderen.

Lees alle productinformatie en het typeplaatje op het product aandachtig alvorens dit product te installeren, te gebruiken en er onderhoud aan te verrichten. Vervang de documentatie onmiddellijk indien deze verloren geraakt is. Nederman behoudt zich het recht voor om zijn producten, inclusief de documentatie, zonder voorafgaande kennisgeving te wijzigen en/of te verbeteren.

NL

Dit product voldoet aan de eisen van de desbetreffende EG-richtlijnen. Om deze status te behouden mogen installatie, onderhoud en reparaties alleen worden uitgevoerd door gekwalificeerd personeel en dit uitsluitend met originele reserveonderdelen en accessoires van Nederman. Neem contact op met uw dichtstbijzijnde erkende Nederman-dealer voor technisch advies en reserveonderdelen. Indien het product bij de levering is beschadigd of er ontbreken onderdelen, dienen het transportbedrijf en uw lokale Nederman-vertegenwoordiger hiervan onmiddellijk op de hoogte te worden gebracht.

2 Veiligheid

2.1 Indeling van belangrijke informatie

Dit document bevat belangrijke informatie in de vorm van waarschuwingen, aanmaningen of opmerkingen om voorzichtig te zijn. Zie de volgende voorbeelden:



WAARSCHUWING! Gevaar voor persoonlijk letsel

Waarschuwingen wijzen op een mogelijk gevaar voor de gezondheid en veiligheid van het personeel en hoe dat gevaar kan worden vermeden.



VOORZICHTIG! Gevaar voor schade aan het materieel

Waarschuwingen duiden op een mogelijk gevaar voor het product, maar niet voor het personeel, en hoe dat gevaar kan worden vermeden.



OPMERKINGEN!

Opmerkingen bevatten extra informatie die belangrijk zijn voor het personeel.

2.2 Algemene veiligheidsinstructies



WAARSCHUWING! Gevaar voor persoonlijk letsel

- Het product mag niet worden gebruikt in een omgeving waar er explosiegevaar bestaat of voor het afzuigen van stof of gassen in explosieve concentraties.
- Het product mag niet gebruikt worden voor stof of lasrook.
- Het product mag niet gebruikt worden voor het afzuigen van giftige stoffen.
- Het product mag niet gebruikt worden voor het afzuigen van geurloze stoffen.
- Het product mag niet zonder filterpatroon en filterhuis worden gebruikt.

3 Beschrijving

De FilterCart Carbon is uitsluitend bedoeld voor gebruik binnenshuis. Het is ontworpen voor het afzuigen en filteren van geuren en dampen van gifvrije geurende oplosmiddelen in gematigde concentraties.

3.1 Overbelastingsbeveiliging

Zie [Afbeelding 2](#). De FilterCart Carbon is voorzien van een overstroom-beveiliging die de stroom onderbreekt wanneer de motor van de ventilator te zwaar belast wordt.

De overbelastingsbeveiliging kan eenvoudig gereset worden door de drukknop A op de besturingskaart in te drukken.

3.2 Afmetingen

Zie [Afbeelding 1](#).

A: horizontaal draaibare arm.

3.3 Technische gegevens

FilterCart Carbon	
Capaciteit	700-900 m ³ /h (412-530 cfm)
Filtorefficiëntie, hoofdfilter	Afhankelijk van het soort vervuiling.
Filtorefficiëntie, HEPA-filter	> 99.95% DOP 0.3 µm
Hoofdfilter	20 kg actieve koolstof
Filteroppervlakte, HEPA-filter	7.5 m ² (81 ft ²)
Motorvermogen	0.55 kW
Spanning *	110/120/230/240 V
Fase	1 ~
Frequentie**	50/60 Hz
Afzuigarm, bereik	maximaal 2 m (6 ft 7 in)
Afzuigarm, draaibare arm	ongeveer 240°
Gewicht, met 2 m arm	86 kg (189 lb)
Temperatuur, max. omgevingstemp.	40 °C (104 °F)
Temperatuur, max. luchtstroomtemp.	40 °C (104 °F)
Geluidsniveau, gemeten volgens ISO 11204.	73 dB(A)
Recycling van materiaal	90 gewicht-% zonder filterpatroon

* Afhankelijk van het model.

4 Installatie

4.1 Startinstructies

Zie [Afbeelding 2](#) item A.

- 1 Controleer of de FilterCart Carbon niet is beschadigd tijdens het transport.
- 2 Controleer of de netspanning hetzelfde is als op het bord van de FilterCart Carbon.
- 3 Sluit de aansluitkabel met stekker aan op het lichtnet.
- 4 Start de FilterCart Carbon met de schakelaar A op het bedieningspaneel.

4.2 De afzuigkap monteren

De afzuigarm is al gemonteerd. De kap moet volgens [Afbeelding 2](#), 1-4, gemonteerd te worden. Pas de verbindingen aan, zodat de kap eenvoudig geplaatst kan worden.

4.3 Aansluitschema

Zie [Afbeelding 3](#).

- M1: Ventilatormotor, 0,55 kW (0,75 pk).
- X1: Klemmenstrook, aansluiting op netspanning (spanning, afhankelijk van het model).
- F1: Schakelaar, overstroombeveiliging.

5 Gebruiksaanwijzing

Zie afbeeldingen 1 en 2.

- De kap van de afzuigarm moet zo dicht mogelijk bij de vervuillingsbron worden geplaatst.
- De FilterCart Carbon moet worden verplaatst vanaf de achterkant zoals in item A en met ontgrendelde wielen.
- De afzuigarm moet worden gepositioneerd met vergrendelde wielen zoals in item B.

6 Onderhoud

De installatie, herstellingen en het onderhoud moeten worden uitgevoerd door gekwalificeerd personeel met behulp van uitsluitend originele reserveonderdelen. Neem contact op met uw dichtstbijzijnde erkende distributeur of AB Ph. Nederman & Co. voor technisch advies of als u reserveonderdelen nodig heeft. Zie ook www.nederman.com.



WAARSCHUWING! Gevaar voor persoonlijk letsel

- Koppel de stroomkabel los voordat u onderhoud gaat uitvoeren.
- Gebruik de noodzakelijke persoonlijke veiligheidsuitrusting.

Zie [Afbeelding 7](#). Onderhoud wordt minstens één keer per jaar aanbevolen. Ga als volgt te werk:

- Vervang het filterpatroon (en het HEPA-filter (optioneel)) indien nodig. Zie [Paragraaf 6.1 Vervanging van het filterpatroon](#).
- Controleer de luchtstroomcapaciteit van de FilterCart Carbon.
- Controleer of de rookafzuigslang niet beschadigd is. Vervang de slang indien nodig.
- Controleer of de slang naar de ventilatorinlaat niet beschadigd is. Vervang de slang indien nodig.
- Controleer of er geen voorwerpen op het rooster van de ventilatorinlaat zitten.
- Stel indien nodig de verbindingstangen van de dampafzuigslang bij.
- Haal indien nodig de armprofielbouten aan. Zie de symbolen * in [Afbeelding 7](#).
- Controleer of de verbindingskabel voor het lichtnet en de kabel voor de ventilatiemotor niet versleten of beschadigd zijn.
- Controleer of de excentrische vergrendeling de filterbehuizing goed omsluit. Pas de excentrische vergrendeling aan indien nodig. Zie [Paragraaf 6.1 Vervanging van het filterpatroon](#).

6.1 Vervanging van het filterpatroon

Zie [Afbeelding 5](#). Het filterpatroon is een wegwerp-product dat na gebruik moet worden weggegooid. De levensduur van het filterpatroon hangt sterk af van de manier waarop de FilterCart Carbon wordt gebruikt en welk soort vervuilende stoffen worden afgezogen.

Vervang het filterpatroon wanneer de geur van de gefilterde substanties door de filteruitlaat komt. Controleer altijd of de slangen voor de afzuigarm en de ventilatorinlaat niet beschadigd zijn, voordat u besluit om het filter te vervangen.



WAARSCHUWING! Gevaar voor persoonlijk letsel

Gebruik de noodzakelijke persoonlijke veiligheidsuitrusting bij het vervangen van de filterpatronen.

Vervanging van het filterpatroon:

- 1 Koppel de stroomkabel los.
- 2 Ontgrendel de excentrische vergrendelingen en verwijder het filterhuis.
- 3 Gebruik de plastic zak die bij het nieuwe filterpatroon wordt geleverd en trek het over het gebruikte filter. Vouw de plastic zak onder het patroon en sluit het af met de daarvoor bestemde riem.
- 4 Gebruik een stofdoek om de contactvlakken van het filter in de FilterCart Carbon af te nemen. Doe de stofdoek samen met het filterpatroon in de plastic zak en sluit de zak af met de meegeleverde riem.
- 5 Behandel het gebruikte filterpatroon volgens de geldende voorschriften voor de afgezogen stoffen.
- 6 Controleer of het nieuwe filterpatroon niet beschadigd is. Controleer ook of het zegel aan de onderkant van de patroon niet is beschadigd. Daarna kan het patroon op de FilterCart Carbon geplaatst worden.
- 7 Plaats het filterhuis terug. Controleer of de excentrische vergrendelingen het filterhuis goed vastzetten.
 - A. De vergrendelkracht vergroten.
 - B. De vergrendelkracht verkleinen.

6.2 Vervanging van het HEPA-filter (accessoire)

Zie [Afbeelding 6](#). Wanneer de FilterCart Carbon geleverd wordt met een HEPA-filter, dient het filter op hetzelfde moment vervangen te worden als het hoofdpatroon.



WAARSCHUWING! Gevaar voor persoonlijk letsel

Gebruik de noodzakelijke persoonlijke veiligheidsuitrusting bij het vervangen van het HEPA-filter.

Verwissel het HEPA-filter op de volgende manier:

- 1 Koppel de stroomkabel los.
- 2 Schroef het bovendeksel los.
- 3 Verwijder het gebruikte HEPA-filter en stop het in de plastic zak die bij het nieuwe HEPAfilter wordt geleverd. Sluit de plastic zak af met de daarvoor bestemde riem.
- 4 Behandel het gebruikte HEPA-filter volgens de geldende voorschriften voor de afgezogen stoffen.

- 5 Controleer of het nieuwe HEPA-filter, item A, niet beschadigd is.



OPMERKINGEN!

Het filteroppervlak mag niet worden aangeraakt.

- 6 Controleer of de pijl-omhoog, item B, naar boven wijst. Behandel het HEPA-filter zeer voorzichtig en plaats het in de FilterCart Carbon. Zorg ervoor dat het in de juiste positie is gemonteerd en dat de afdichting naar beneden is. Controleer of de afdichting niet beschadigd is.
- 7 Plaats het bovendeksel terug. Zet het goed vast.

7 Reserveonderdelen



VOORZICHTIG! Gevaar voor schade aan het materieel

Gebruik uitsluitend originele reserveonderdelen en accessoires van Nederman.

Neem contact op met uw dichtstbijzijnde erkende dealer of met Nederman voor technisch advies en reserveonderdelen. Zie ook www.nederman.com.

7.1 Bestellen van reserveonderdelen

Wanneer u reserveonderdelen bestelt dient u steeds het volgende te vermelden:

- Onderdeel- en controlenummer (raadpleeg het productidentificatieplaatje).
- Detailnummer en naam van het reserveonderdeel (zie www.nederman.com/en/service/spare-part-search).
- Het aantal benodigde onderdelen.

8 Recycling

Het product werd ontworpen met recycleerbare materialen. De verschillende materiaalsoorten moeten overeenkomstig de betreffende plaatselijke wetgeving worden verwerkt. Neem contact op met de distributeur of met Nederman indien u twijfels hebt over het tot schroot verwerken van het product aan het einde van zijn levensduur.

Spis treści

Rysunki	7
1 Wprowadzenie	57
2 Bezpieczeństwo	57
2.1 Klasyfikacja ważnych informacji	57
2.2 Ogólne instrukcje bezpieczeństwa	57
3 Opis	57
3.1 Zabezpieczenie przed przeciążeniem	57
3.2 Wymiary	57
3.3 Dane techniczne	58
4 Instalacja	58
4.1 Pierwsza operacja	58
4.2 Montaż okapu wyciągu oparów	58
4.3 Schemat połączeń	58
5 Wskazówki dot. sposobu użycia	58
6 Konserwacja	59
6.1 Wymiana wkładu filtracyjnego	59
6.2 Wymiana HEPA-filtr (akcesoria)	59
7 Części zamienne	60
7.1 Zamawianie części zamiennych	60
8 Recykling	60

1 Wprowadzenie

Dziękujemy za korzystanie z Nederman produktu!

Nederman Grupa jest wiodącym na świecie dostawcą i producentem produktów i rozwiązań dla sektora technologii środowiskowych. Nasze innowacyjne produkty mogą filtrować, czyścić i poddać recyklingowi w najbardziej wymagających środowiskach. Nederman produkty i rozwiązania pomogą Ci zwiększyć produktywność, obniżyć koszty, a także zmniejszyć wpływ procesów przemysłowych na środowisko.

Przed przystąpieniem do montażu, obsługi i serwisowania produktu uważnie zapoznaj się z wszelką dokumentacją produktu oraz z treścią jego tabliczki znamionowej. W razie zagubienia dokumentacji należy natychmiast pozyskać jej nowy egzemplarz. Firma Nederman zastrzega sobie prawo do modyfikowania i udoskonalania swoich produktów - w tym dokumentacji - bez uprzedniego powiadomienia.

Niniejsze urządzenie zostało zaprojektowane w sposób zapewniający zgodność z odpowiednimi dyrektywami WE. Utrzymanie tego stanu gwarantowane jest pod warunkiem wykonywania wszystkich prac związanych z instalacją, konserwacją i naprawami przez wykwalifikowanych pracowników oraz z wykorzystaniem wyłącznie oryginalnych części zamiennych. W razie konieczności skorzystania z pomocy serwisu technicznego i zamówienia części zamiennych skontaktuj się z firmą Nederman lub jej najbliższym autoryzowanym dystrybutorem. W przypadku uszkodzenia lub brakujących części należy natychmiast poinformować o tym lokalnego przedstawiciela firmy Nederman.

2 Bezpieczeństwo

2.1 Klasyfikacja ważnych informacji

Niniejszy dokument zawiera ważne informacje przedstawione w postaci ostrzeżeń, ostrzeżeń i uwag.

 **OSTRZEŻENIE! Ryzyko obrażeń ciała**
Ostrzeżenia wskazują na potencjalne zagrożenia dla zdrowia i bezpieczeństwa personelu oraz informują o sposobach unikania takich zagrożeń.

 **PRZESTROGA! Ryzyko uszkodzenia sprzętu**
„Przestrogi” wskazują potencjalne zagrożenia dla produktu, lecz nie dla personelu, oraz precyzują, jak ich uniknąć.

 **UWAGA!**
W uwagach zamieszczono inne ważne dla użytkowników informacje.

2.2 Ogólne instrukcje bezpieczeństwa



OSTRZEŻENIE! Ryzyko obrażeń ciała

- Produkt nie może być używany w środowisku zagrożonym wybuchem lub w przypadku pyłu lub gazów w stężeniach wybuchowych.
- Produkt nie może być stosowany do pyłu lub dymów spawalniczych.
- Produkt nie może być używany do ekstrakcji substancji toksycznych.
- Produkt nie może być stosowany do ekstrakcji substancji bezwonnych.
- Produkt nie może być używany bez wkładu filtracyjnego i obudowy.

3 Opis

FilterCart Carbon jest przeznaczony wyłącznie do użytku wewnątrz pomieszczeń. Przeznaczony jest do odsysania i filtracji zapachów i oparów z nietoksycznych rozpuszczalników zapachowych w średnich stężeniach.

3.1 Zabezpieczenie przed przeciążeniem

Patrz [Ilustracja 2](#). FilterCart Carbon jest wyposażony w zabezpieczenie przed przeciążeniem, co oznacza, że zasilanie zostanie automatycznie odłączone, jeśli silnik wentylatora zostanie przeciążony.

Zabezpieczenie przed przeciążeniem można łatwo zresetować za pomocą przycisku A na tablicy rozdzielczej.

3.2 Wymiary

Patrz [Ilustracja 1](#).

A: Poziome ramię obrotowe.

3.3 Dane techniczne

FilterCart Carbon	
Wydajność	700-900 m ³ /h (412-530 cfm)
Skuteczność filtracji, filtr główny	W zależności od rodzaju zanieczyszczenia.
Skuteczność filtracji, filtr HEPA	> 99.95% DOP 0.3 μm
Filtr główny	20 kg (44 funty) węgla aktywnego
Powierzchnia filtra, filtr HEPA	7.5 m ² (81 ft ²)
Moc silnika	0.55 kW
Napięcie *	110/120/230/240 V
Faza	1 ~
Częstotliwość **	50/60 Hz
Ramię odciągowe, promień działania	maks. 2 m (6 ft 7 in)
Ramię odciągowe, obrotowe	ok. 240°
Masa, z ramieniem o długości 2 m	86 kg (189 lb)
Temperatura, maks. temperatura otoczenia	40 °C (104 °F)
Temperatura, maks. temperatura przepływu powietrza	40 °C (104 °F)
Poziom hałasu, pomiar zgodnie z ISO 11204.	73 dB(A)
Recykling materiałów	90 masa %, z wkładem filtra

* W zależności od modelu.

4 Instalacja

4.1 Pierwsza operacja

Patrz [Ilustracja 2](#) pozycja A.

- 1 Należy upewnić się, czy FilterCart Carbon nie został uszkodzony podczas transportu.
- 2 Sprawdzić, czy napięcie sieciowe jest takie samo jak na tabliczce znamionowej FilterCart Carbon.
- 3 Podłączyć kabel przyłączeniowy z wtyczką do sieci.
- 4 Należy uruchomić FilterCart Carbon wyłącznik automatyczny A na tablicy rozdzielczej.

4.2 Montaż okapu wyciągu oparów

Ramię wyciągu oparów jest już zamontowane. Okap należy zamontować zgodnie z [Ilustracją 2](#), pkt 1-4. Wyreguluj linki tak, aby okap można było łatwo ustawić.

4.3 Schemat połączeń

Patrz [Ilustracja 3](#).

- M1: Silnik wentylatora, 0,55 kW (0,75 KM).
- X1: Listwa zaciskowa, podłączenie do sieci (napięcie, w zależności od modelu).
- F1: Przełącznik obwodu, zabezpieczenie przed przeciążeniem.

5 Wskazówki dot. sposobu użycia

Patrz rysunki 1 i 2.

- Kaptur ramienia wyciągowego powinien być ustawiony jak najbliżej źródła zanieczyszczeń.
- FilterCart Carbon należy przemieszczać od tyłu zgodnie z punktem A i z odblokowanymi kołami.
- Ramię wyciągowe powinno być ustawione z zablokowanymi kołami zgodnie z punktem B.

6 Konserwacja

Wszystkie prace związane z instalacją, naprawami i konserwacją muszą być wykonywane przez wykwalifikowany personel oraz z wykorzystaniem wyłącznie oryginalnych części zamiennych. Aby uzyskać poradę w kwestii serwisu technicznego lub jeśli potrzebujesz części zamiennych, skontaktuj się z firmą AB Ph. Nelderman & Co. lub jej najbliższym autoryzowanym dystrybutorem. Patrz również: www.nelderman.com.



OSTRZEŻENIE! Ryzyko obrażeń ciała

- Należy odłączyć główny przewód zasilający przed rozpoczęciem jakichkolwiek prac konserwacyjnych.
- Należy stosować niezbędny sprzęt ochrony osobistej.

Patrz [Ilustracja 7](#). Konserwacja jest zalecana co najmniej raz w roku. Wykonać następujące czynności:

- Wymień wkład filtra (i opcjonalnie HEPA-filtr) w razie potrzeby, patrz [Punkt 6.1 Wymiana wkładu filtracyjnego](#).
- Sprawdź wydajność przepływu powietrza FilterCart Carbon.
- Sprawdź, czy wąż do usuwania oparów nie jest uszkodzony. W razie potrzeby wymień wąż.
- Sprawdź, czy wąż do wlotu wentylatora nie jest uszkodzony. W razie potrzeby wymień wąż.
- Sprawdź, czy żadne obiekty nie zostały wyłapane przez siatkę zabezpieczającą wlot wentylatora.
- W razie potrzeby wyreguluj połączenia systemu odprowadzania oparów.
- W razie potrzeby dokręć śruby mocujące profil ramienia. Zwróć uwagę na symbole* w [Ilustracja 7](#).
- Sprawdź, czy główny przewód zasilający i przewód silnika wentylatora nie są zużyte lub uszkodzone.
- Sprawdź, czy mimośrodowe blokady prawidłowo dociskają obudowę filtra. W razie potrzeby wyreguluj blokady mimośrodowe. Patrz [Punkt 6.1 Wymiana wkładu filtracyjnego](#).

6.1 Wymiana wkładu filtracyjnego

Patrz [Ilustracja 5](#). Wkład filtra jest elementem jednorazowego użytku i należy go wyrzucić po użyciu. Żywotność wkładu filtra w znacznym stopniu zależy od sposobu użytkowania FilterCart Carbon oraz ilości i rodzaju usuwanych zanieczyszczeń.

Wymień wkład filtra, gdy przez wylot filtra wydostaje się zapach odfiltrowanych substancji. Zawsze przed podjęciem decyzji o wymianie wkładu filtra należy sprawdzić, czy węże ramienia odciągowego i wlotu wentylatora nie są uszkodzone.



OSTRZEŻENIE! Ryzyko obrażeń ciała

Podczas wymiany wkładów filtra należy stosować odpowiednie środki ochrony osobistej.

Wymień wkład filtra w następujący sposób:

- Odłącz główny przewód zasilający.
- Zwolnij blokady mimośrodowe i zdejmij obudowę filtra.
- Użyj plastikowej torby, która jest dostarczana z nowym wkładem filtra i przeciągnij ją na zużyty wkład. Połóż plastikową torebkę pod wkład i zamknij ją za pomocą dołączonej opaski.
- Za pomocą miotełki wytrzyj powierzchnie styku wkładu filtra w FilterCart Carbon. Włóż miotełkę do plastikowej torebki z wkładem filtra i zamknij torebkę za pomocą dostarczonej opaski.
- Usuń zużyty wkład filtra zgodnie z odpowiednimi przepisami dotyczącymi zebranych substancji.
- Sprawdź, czy nowy wkład filtra nie jest uszkodzony. Sprawdź również, czy uszczelka zamontowana na spodzie wkładu nie jest uszkodzona. Następnie umieść wkład na FilterCart Carbon.
- Założ obudowę filtra. Upewnij się, że mimośrodowe blokady prawidłowo dociskają obudowę filtra.
 - A. Zwiększanie mocy blokady.
 - B. Zmniejszanie mocy blokady.

6.2 Wymiana HEPA-filtr (akcesoria)

Patrz [Ilustracja 6](#). Jeżeli FilterCart Carbon zostało dostarczone z HEPA-filtr, należy wymienić go podczas wymiany głównego wkładu filtra.



OSTRZEŻENIE! Ryzyko obrażeń ciała

Należy stosować odpowiednie środki ochrony osobistej podczas wymiany HEPA-filtr.

Wymień wkład filtra HEPA-filtr w następujący sposób:

- Odłącz główny przewód zasilający.
- Odkręć górną pokrywę.
- Wyjmij zużyty HEPA-filtr i włóż go do plastikowej torby, która jest dołączona do nowego filtra HEPA. Zamknij plastikową torbę za pomocą dostarczonej opaski.
- Usuń zużyty HEPA-filtr zgodnie z odpowiednimi przepisami dotyczącymi zebranych substancji.
- Sprawdzić, czy nowy filtr HEPA-filtr, pozycja A, nie jest uszkodzony.
- Sprawdzić, czy strzałka w górę, pozycja B, jest skierowana do góry. Obchodzić się z HEPA-filtr bardzo ostrożnie i dopasować go do FilterCart Carbon. Upewnić się, że filtr jest zamocowany w odpowiedniej pozycji, a jego uszczelnienie jest skierowane w dół. Sprawdzić, czy uszczelnienie nie jest uszkodzone.
- Założ górną pokrywę. Zamocuj ją bezpiecznie.



UWAGA!

Nie wolno dotykać powierzchni filtra.

7 Części zamienne



PRZESTROGA! Ryzyko uszkodzenia sprzętu

Należy używać wyłącznie oryginalnych części zamiennych firmy Nederman.

W razie konieczności uzyskania wskazówek dotyczących serwisu technicznego lub pomocy w sprawie części zamiennych, skontaktuj się z firmą Nederman lub jej najbliższym autoryzowanym dystrybutorem. Patrz również: www.nederman.com.

7.1 Zamawianie części zamiennych

W przypadku zamawiania części zawsze należy podawać następujące informacje:

- Numer części i numer kontrolny (patrz: tabliczka znamionowa produktu).
- Numer szczegółowy i nazwę części zamiennej (patrz: www.nederman.com/en/service/spare-part-search).
- Wymagana ilość części.

PL

8 Recykling

Produkt został zaprojektowany w taki sposób, aby możliwe było powtórne przetworzenie materiałów użytych do produkcji jego elementów. Z materiałami różnego rodzaju należy postępować zgodnie z właściwymi przepisami miejscowymi. W razie wątpliwości podczas utylizowania produktu po zakończeniu okresu jego eksploatacji skontaktuj się z firmą Nederman lub jej dystrybutorem.

Innehållsförteckning

Bilder	7
1 Förord	62
2 Säkerhet	62
2.1 Klassificering av viktig information	62
2.2 Allmänna säkerhetsinstruktioner	62
3 Beskrivning	62
3.1 Överströmsskydd	62
3.2 Mått	62
3.3 Tekniska data	63
4 Installation	63
4.1 Startinstruktion	63
4.2 Montering av utsugsarmens huv	63
4.3 Kopplingsschema	63
5 Användningsinstruktioner	63
6 Underhåll	64
6.1 Byta filterpatronen	64
6.2 Byta HEPA-filter (tillval)	64
7 Reservdelar	64
7.1 Beställa reservdelar	65
8 Återvinning	65

1 Förord

Tack för att du använder en Nederman-produkt!

Nederman Group är en världsledande leverantör och utvecklare av produkter och lösningar för miljöteknik-sektorn. Våra innovativa produkter filtrerar, renar och återvinner i de mest krävande miljöer. Nederman:s produkter och lösningar hjälper dig att öka din produktivitet, sänka kostnader och minska miljöpåverkan från industriella processer.

Läs all produktokumentation och produktens märkskylt noga före installation, drift och service av produkten. Ersätt dokumentationen omedelbart om den skulle försvinna. Nederman förbehåller sig rätten att ändra och förbättra sina produkter, inklusive dokumentation, utan föregående avisering.

Den här produkten uppfyller kraven i tillämpliga EU-direktiv. För att produktens ska fortsätta att uppfylla kraven måste alla installationer, underhållsarbeten och reparationer utföras av behörig personal som endast använder originaldelar och tillbehör från Nederman. Kontakta närmaste auktoriserade återförsäljare eller Nederman för rådgivning vid teknisk service samt för att erhålla reservdelar. Kontakta omedelbart speditören och den lokala Nederman-representanten om delar saknas eller är skadade när produkten levereras.

2 Säkerhet

2.1 Klassificering av viktig information

Det här dokumentet innehåller viktig information som presenteras antingen som en varning, ett försiktighetsmeddelande eller en kommentar.



VARNING! Risk för personskada

Varningar anger en möjlig fara för personalens hälsa och säkerhet, samt hur faran kan undvikas.



VARSAMHET! Risk för skada på utrustningen

"Försiktigt" betecknar en potentiell risk för produkten, men innebär inte fara för personal, och anger hur risken kan förhindras.



NOTERA!

Anmärkningar innehåller annan information som är viktig för medarbetarna.

2.2 Allmänna säkerhetsinstruktioner



VARNING! Risk för personskada

- Produkten får inte användas i miljöer där explosionsrisk föreligger eller för stoft eller gaser i explosiva koncentrationer.
- Produkten får inte användas för damm, stoft eller svetsrök.
- Produkten får inte användas för utsugning av giftiga ämnen.
- Produkten får inte användas för utsugning av luktfria ämnen.
- Produkten får inte användas utan filterpatron och hölje.

3 Beskrivning

FilterCart Carbon är endast avsedd för inomhusbruk. Det är utformat för utsugning och filtrering av luft och ångor från giftfria luktande lösningsmedel i måttliga koncentrationer.

3.1 Överströmsskydd

Se [Figur 2](#). FilterCart Carbon är försedd med ett överbelastningsskydd, vilket innebär att strömtillförseln bryts om fläktmotorn överbelastas.

Överströmsskyddet återställs enkelt med hjälp av tryckknappen A på kontrollpanelen.

3.2 Mått

Se [Figur 1](#).

A: Horisontell svängarm.

3.3 Tekniska data

FilterCart Carbon	
Kapacitet	700-900 m ³ /h (412-530 cfm)
Avskiljningsgrad, huvudfilter	Beroende på typ av förorening.
Avskiljningsgrad, HEPA-filter	> 99.95% DOP 0.3 µm
Huvudfilter	20 kg aktivt kol
Filteryta, HEPA-filter	7.5 m ² (81 ft ²)
Motoreffekt	0.55 kW
Spänning *	110/120/230/240 V
Fas	1 ~
Frekvens **	50/60 Hz
Utsugsarm, aktionsradie	maximalt 2 m (6 ft 7 in)
Horisontell svängbar arm	Ca. 240°
Vikt, med 2 m arm	86 kg (189 lb)
Temperatur, max. omgivningstemp.	40 °C (104 °F)
Temperatur, max. luftflödestemp.	40 °C (104 °F)
Ljudnivå, uppmätt enligt ISO 11204.	73 dB(A)
Materialåtervinning	90 viktprocent utan filterpatron

* Beroende på modell.

4 Installation

4.1 Startinstruktion

Se [Figur 2](#) artikel A.

- 1 Kontrollera att FilterCart Carbon inte har skadats under transporten.
- 2 Kontrollera att nätspänningen är samma som på typskylten på FilterCart Carbon.
- 3 Anslut nätsladden genom att sätta i kontakten i ett eluttag.
- 4 Starta FilterCart Carbon med kretsbytare A på kontrollpanelen.

4.2 Montering av utsugsarmens huv

Armen för rökutsugning är redan monterad. Huvuven måste monteras enligt [Figur 2](#), punkt 1-4. Justera länarna så att huvuven enkelt kan placeras.

4.3 Kopplingsschema

Se [Figur 3](#).

- M1: Fläktmotor, 0,55 kW (0,75 hk).
- X1: Kopplingsplint, anslutning till elnätet (spänning, beroende på modell).
- F1: Kretsbytare, överströmsskydd.

5 Användningsinstruktioner

Se [Avsnitt 4.1 Startinstruktion](#) och [Figur 4](#).

- Utsugsarmens huvuven skall placeras så nära föroreningskällan som möjligt.
- FilterCart Carbon flyttas bakifrån med olåsta hjul. Se artikel A.
- Utsugsarmen riktas in med hjulen låsta enligt artikel B.

6 Underhåll

Installation, reparationer och underhåll måste utföras av en fackman och endast originalreservdelar får användas. Kontakta närmaste auktoriserade återförsäljare eller AB Ph. Nederman & Co. för information om teknisk service eller om du behöver beställa reservdelar. Se även www.nederman.com.



WARNING! Risk för personskada

- Drag ur nätanslutningskabeln innan du påbörjar några underhållsarbeten.
- Använd nödvändig personlig skyddsutrustning.

Se [Figur 7](#). Underhåll rekommenderas minst en gång om året. Gör så här:

- Byt ut filterpatronen (och valfritt HEPA-filter) vid behov, se [Avsnitt 6.1 Byta filterpatronen](#).
- Kontrollera FilterCart Carbon luftflödeskapacitet.
- Kontrollera att slangen till rökutsugningsenheten inte är skadad. Byt vid behov slang.
- Kontrollera att slangen till fläktinloppet inte är skadad. Byt vid behov slang.
- Kontrollera att det inte har fastnat några föremål på skyddsnätet framför fläktinloppet.
- Justera vid behov kopplingarna till rökutsugningsenheten.
- Drag vid behov åt armens profilskrivar. Se *-symbolerna i [Figur 7](#).
- Kontrollera att nätanslutningskabeln och fläktmotorkabeln inte är slitna eller skadade.
- Kontrollera att excenterlåsen sluter filterhöljet ordentligt. Justera vid behov excenterlåsen. Se [Avsnitt 6.1 Byta filterpatronen](#).

6.1 Byta filterpatronen

Se [Figur 5](#). Filterpatronen är en engångsartikel som skall kasseras efter användning. Filterpatronens livslängd varierar beroende på hur FilterCart Carbon används och på vilken typ av föroreningar som samlas upp.

Byt ut filterpatronen när lukten från de ämnen som filteras kommer ut från filterutblåset. Kontrollera alltid att slangarna till utsugsarmen och fläktinloppet inte är skadade innan du väljer att byta ut filterpatronen.



WARNING! Risk för personskada

Använd nödvändig personlig skyddsutrustning vid byte av filterpatroner.

Så byter du ut filterpatronen:

- 1 Drag ur nätanslutningskabeln.
- 2 Öppna excenterlåsen och tag bort filterhöljet.
- 3 Använd plastpåsen som levereras med den nya filterpatronen och träd den över den använda patronen. Vik in plastpåsen under patronen och stäng den med det medföljande bandet.

- 4 Använd en dammtrasa för att torka av kontaktytorna på filterpatronen i FilterCart Carbon. Lägga dammtrasan i en plastpåse med filterpatronen och förslut påsen med det medföljande bandet.
- 5 Hantera den använda filterpatronen i enlighet med tillämpliga förordningar för de uppsamlade ämnena.
- 6 Kontrollera att den nya filterpatronen inte är skadad. Kontrollera även att tätningen som har monterats på undersidan av patronen inte är skadad. Montera därefter patronen på FilterCart Carbon.
- 7 Montera tillbaka filterhöljet. Se till att excenterlåsen sluter filterhöljet ordentligt.
 - A. Öka låskraften.
 - B. Minska låskraften.

6.2 Byta HEPA-filter (tillval)

Se [Figur 6](#). Om FilterCart Carbon är utrustad med en HEPA-filter, ska denna bytas ut samtidigt som huvudfilterpatronen byts.



WARNING! Risk för personskada

Använd nödvändig personlig skyddsutrustning vid byte av HEPA-filter.

Så byter du HEPA-filter patronen:

- 1 Drag ur nätanslutningskabeln.
- 2 Skruva loss locket.
- 3 Tag bort det använda HEPA-filter och stoppa ned det i plastpåsen som levereras tillsammans med det nya HEPA-filtret. Förslut plastpåsen med det medföljande bandet.
- 4 Hantera det använda HEPA-filter i enlighet med tillämpliga förordningar för de uppsamlade ämnena.
- 5 Kontrollera att den nya HEPA-filter, punkt A inte har skadats.



NOTERA!

Det är viktigt att man inte vidrör filterytan.

- 6 Kontrollera att UP-pilen, artikel B, är vänd uppåt. Hantera HEPA-filter mycket varsamt när du sätter i det i FilterCart Carbon. Kontrollera att det sitter rätt och att förseglingen är placerad nedåt. Kontrollera att förseglingen inte är skadad.
- 7 Skruva tillbaka locket. Drag åt det ordentligt.

7 Reservdelar



VARSAMHET! Risk för skada på utrustningen

Använd endast Nederman originalreservdelar och tillbehör.

Kontakta närmaste auktoriserade återförsäljare eller Nederman för information om teknisk service eller om du behöver beställa reservdelar. Se även www.nederman.com.

7.1 Beställa reservdelar

Ange alltid följande information vid beställning av reservdelar:

- Komponent- och kontrollnummer (se produktens märkskylt).
- Reservdelens artikelnummer och namn (se www.nederman.com/en/service/spare-part-search).
- Antal erforderliga reservdelar.

8 Återvinning

Produkten är designad så att komponentmaterialet kan återvinnas. De olika materialtyperna måste hanteras i enlighet med tillämpliga lokala bestämmelser. Kontakta leverantören eller Nederman om det skulle uppstå oklarheter kring produktens skrotning i slutet av dess livslängd.

目录

数据	7
1 前言	67
2 安全性	67
2.1 重要信息分类	67
2.2 一般安全说明	67
3 说明	67
3.1 超载保护装置	67
3.2 尺寸	67
3.3 技术数据	68
4 安装	68
4.1 初步操作	68
4.2 安装吸尘臂吸风罩	68
4.3 接线图	68
5 使用说明	68
6 维护	68
6.1 更换滤芯	69
6.2 更换 HEPA-filter 滤芯 (配件)	69
7 备件	69
7.1 订购备件	69
8 回收利用	69

1 前言

感谢您使用Nederman产品！

Nederman集团是环境技术领域产品和解决方案的全球领先供应商和开发商。我们的创新产品将在最苛刻的环境中进行过滤，清洁和回收利用。Nederman的产品和解决方案将帮助您提高生产率，降低成本，并减少工业流程对环境的影响。

在安装、使用和维护本产品前，请仔细阅读所有产品文件和产品识别牌。一旦文件丢失，请立即补足。Nederman有权在不事先发出通知的情况下修改和改进其产品（包括文档）。

本产品符合相关 EC 指令的要求。为保持这一状态，所有安装、维修和维护工作均应由取得资格的人员完成，并且只能使用原装Nederman备件。请联系距您最近的授权经销商或Nederman，寻求有关技术服务的建议和获取备件。如果受损或缺少部件，请立即通知运输公司和当地的Nederman代表。

2 安全性

2.1 重要信息分类

本文档所含的重要信息以警告、注意或提示的方式呈现。请参见以下示例：



警告！人员伤亡风险
“警告”表示对人员的健康和安全构成潜在危险以及如何避免该危险。



警告！设备损坏风险
“是指对产品而非操作人员的潜在危害，以及如何避免该危害。”



注意！
“注意”包含其他需要相关人员予以重视的信息。

2.2 一般安全说明



警告！人员伤亡风险

- 该产品不能用于有爆炸危险的环境中，不能用于处理达到爆炸浓度的气体。
- 本产品不得用于灰尘或焊接烟雾。
- 本产品不得用于抽吸有毒物质。
- 本产品不得用于抽吸无味物质。
- 本产品不能在滤芯没有滤芯和外壳的情况下使用。

3 说明

FilterCart Carbon 仅供室内使用。它设计用于抽吸和过滤中等浓度无毒带气味溶剂中的气味和水蒸气。

3.1 超载保护装置

参见 [数字2](#)。FilterCart Carbon 配备有过载保护器，这意味着如果风机电机过载，电源会自动断开。

可通过控制板上的按钮 A 方便地重置过载保护器。

3.2 尺寸

参见 [数字1](#) 章节。

A：水平旋转臂。

3.3 技术数据

FilterCart Carbon	
工作能力	700-900 m ³ /h (412-530 cfm)
主滤芯过滤效率	取决于污染类型。
HEPA 滤芯过滤效率	> 99.95% DOP 0.3 μm
主滤芯	20 kg (44 lb) 活性炭
HEPA 滤芯过滤面积	7.5 m ² (81 ft ²)
电机功率	0.55 kW
电压 *	110/120/230/240 V
相数	1 ~
频率 **	50/60 Hz
吸尘臂，作用半径	最大 2 m (6 ft 7 in)
吸尘臂，旋转角度	约 240°
重量 (含 2 m 臂)	86 kg (189 lb)
温度，最高环境温度	40 °C (104 °F)
温度，最高空气温度	40 °C (104 °F)
噪声水平，根据 ISO 11204 测量。	73 dB(A)
材料回收	重量的 90 %，不含滤芯

* 取决于型号。

4 安装

4.1 初步操作

参见 [数字 2](#)，项目 A。

- 1 确保 FilterCart Carbon 未在运输过程中受损。
- 2 检查电源电压是否与 FilterCart Carbon 铭牌上标示的电压相同。
- 3 将连接电缆插头接入电源。
- 4 使用控制板上的断路器 A 启动 FilterCart Carbon。

4.2 安装吸尘臂吸风罩

已经安装好吸尘臂。吸风罩的安装必须按照 [数字 2](#) 的 1-4 项进行。调整联接部位，使吸风罩能够方便地放置到位。

4.3 接线图

参见 [数字 3](#) 章节。

- M1: 风机电机，0.55 kW (0.75 hp)。
- X1: 接线板，连接到电源（电压视型号而定）。
- F1: 电路开关，过载保护器。

5 使用说明

参见 [部分 4.1 初步操作](#) 和 [数字 4](#)

- 吸尘臂的吸风罩应尽可能靠近污染源。
- FilterCart Carbon 应依照 A 项，在轮子解锁后，从后方移动。
- 抽排臂应依照 B 项，在锁定轮子后固定好位置。

6 维护

安装、维修和维护工作必须由具备相关资质的人员仅使用原装备件完成。如需获取技术服务方面的意见，或者如果您需要购买备件，请联系您最近的授权分销商或 AB Ph. Nederman & Co. 公司。也可访问 www.nederman.com。

**警告！人员伤害风险**

- 在开始任何维护工作之前，断开主电源电缆。
- 使用必要的个人安全设备。

参见 [数字 7](#)。建议每年至少进行一次维护。请操作如下：

- 必要时更换滤芯（和可选的 HEPA-filter），参见 [部分 6.1 更换滤芯](#)。
- 检查 FilterCart Carbon 的风量情况。
- 确认吸尘臂软管没有受损。如有必要，应更换软管。
- 确认风机进气口的软管没有受损。如有必要，应更换软管。
- 确认风机进气口的防护网上没有缠住任何东西。
- 如果必要，调整吸尘臂联接。
- 如有必要，拧紧机械臂轮廓螺栓，请参见中的*符号 [数字 7](#)。
- 确认主连接电缆和风机机电缆没有磨损或受损。
- 确认偏心锁适当锁紧过滤外壳。必要时调整偏心锁。参见第 [章部分 6.1 更换滤芯](#)。

6.1 更换滤芯

参见 [数字 5](#)。滤芯可自由使用且应在用完后即可丢弃。滤芯寿命随 FilterCart Carbon 的使用方式以及所收集污染物的数量和类型的不同而有很大差异。

当过滤器出口处仍具有滤出物质的气味时，请更换滤芯。在决定更换滤芯之前，需确认吸尘臂和风机进气口的软管完好无损。

**警告！人员伤害风险**

更换滤芯时，应使用必要的个人安全设备。

请按下列方式更换滤芯：

- 1 断开主连接电缆。
- 2 松开偏心锁并拆下滤芯外壳。
- 3 将新滤芯的塑料袋盖上用过的滤芯。在滤芯下方包好塑料袋，用提供的带子封好。
- 4 用抹布擦拭 FilterCart Carbon 的滤芯接触面。将抹布放在随滤芯提供的塑料袋中，用提供的带子封好塑料袋。
- 5 根据收集到的物质的相关规定处理用过的滤筒。
- 6 确认新滤芯没有受损。还要检查滤芯底部安装的密封条是否完好无损。然后将滤芯安装到 FilterCart Carbon。
- 7 重新装上过滤外壳。确保偏心锁恰当地锁紧过滤外壳。
 - A. 增加锁紧力。
 - B. 减少锁紧力。

6.2 更换 HEPA-filter 滤芯（配件）

参见 [数字 6](#)。如果 FilterCart Carbon 配有 HEPA-filter 滤芯，则应在更换主滤芯时同时更换该滤芯。

**警告！人员伤害风险**

更换 HEPA-filter 滤芯时，应使用必要的个人安全设备。

请按以下方法更换 HEPA-filter 滤芯：

- 1 断开主连接电缆。
- 2 旋开顶盖螺丝。
- 3 拆下用过的 HEPA-filter 滤芯并将它放入新 HEPA 滤芯的塑料袋中。用提供的带子系紧塑料袋。
- 4 依照相关废品处理法规处理用过的 HEPA-filter 滤芯。
- 5 检查新的 HEPA-filter, 项目 A 是否完好无损。

**注意！**

切勿触摸滤芯表面。

- 6 确认向上箭头（项目 B）指向上方。小心取放 HEPA-filter 并将它安装到 FilterCart Carbon。确保将它固定到正确位置，且密封条向下。确认密封条没有受损。
- 7 重新装好顶盖。固定好。

7 备件

**警告！设备损坏风险**

只能使用 Nederman 原装备件。

如需有关技术服务的建议或者需要备件相关帮助，请联系距您最近的授权经销商或 Nederman。另请参见 www.nederman.com。

7.1 订购备件

订购备件时，请提供以下信息：

- 零部件及控件编号（见产品铭牌）。
- 备件的详细编号和名称（参见 www.nederman.com/en/service/spare-part-search）。
- 所需备件的数量。

8 回收利用

本产品的的设计使组件材料可以回收利用。不同类型的材料请按当地相关规定处理。有关产品达到使用寿命进行报废时如有不确定，请联系经销商或 Nederman。

Nederman

www.nederman.com